

# MITSUBISHI

## 三菱工業用ミシン部品カタログ

## Industrial Sewing Machine Parts Catalog

## Model PLK-1006

目次	INDEX	Page
1 全 体 構 成	Construction .....	1
2 本 体 関 係 (1)	Arm bed & its accessories (1) .....	2
3 本 体 関 係 (2)	Arm bed & its accessories (2) .....	4
4 縫 機 構	Sewing mechanism .....	6
5 X - Y 機 構	X-Y mechanism .....	8
6 押 エ 機 構 (1)	Work holder mechanism (1) .....	10
7 押 エ 機 構 (2)	Work holder mechanism (2) .....	12
8 糸 切 り 機 構	Knife actuating mechanism .....	14
9 中 押 エ 機 構 (1)	Inner presser foot (1) .....	16
10 中 押 エ 機 構 (2)	Inner presser foot (2) .....	18
11 ワイパー機構、検出器	Wiper & detector mechanism .....	20
12 給油、検出器関係	Lubrication & detector mechanism .....	22
13 制 御 盤	Control box .....	24
14 テ ー ブ ル 関 係	Table & stand .....	26
15 付 属 品	Accessories .....	28
16 オ プ シ ョ ン パ ー ツ	Option parts .....	30

MITSUBISHI

三菱工業用縫紉機部品カタログ

Industrial Sewing Machine Parts Catalog

Model PLK-100B

目次	INDEX	Page
1. 目次	1	1
2. 主要部品	2	2
3. 針	3	3
4. 針脚	4	4
5. 針車	5	5
6. 針車カバー	6	6
7. 針車油	7	7
8. 針車調整	8	8
9. 針車修理	9	9
10. 針車交換	10	10
11. 針車部品	11	11
12. 針車部品交換	12	12
13. 針車部品修理	13	13
14. 針車部品交換方法	14	14
15. 針車部品修理方法	15	15
16. 針車部品交換の注意事項	16	16
17. 針車部品修理の注意事項	17	17
18. 針車部品交換のトラブルシューティング	18	18
19. 針車部品修理のトラブルシューティング	19	19
20. 針車部品交換のトラブルシューティング	20	20
21. 針車部品修理のトラブルシューティング	21	21
22. 針車部品交換のトラブルシューティング	22	22
23. 針車部品修理のトラブルシューティング	23	23
24. 針車部品交換のトラブルシューティング	24	24
25. 針車部品修理のトラブルシューティング	25	25
26. 針車部品交換のトラブルシューティング	26	26
27. 針車部品修理のトラブルシューティング	27	27
28. 針車部品交換のトラブルシューティング	28	28
29. 針車部品修理のトラブルシューティング	29	29
30. 針車部品交換のトラブルシューティング	30	30

# 1 全体構成 CONSTRUCTION

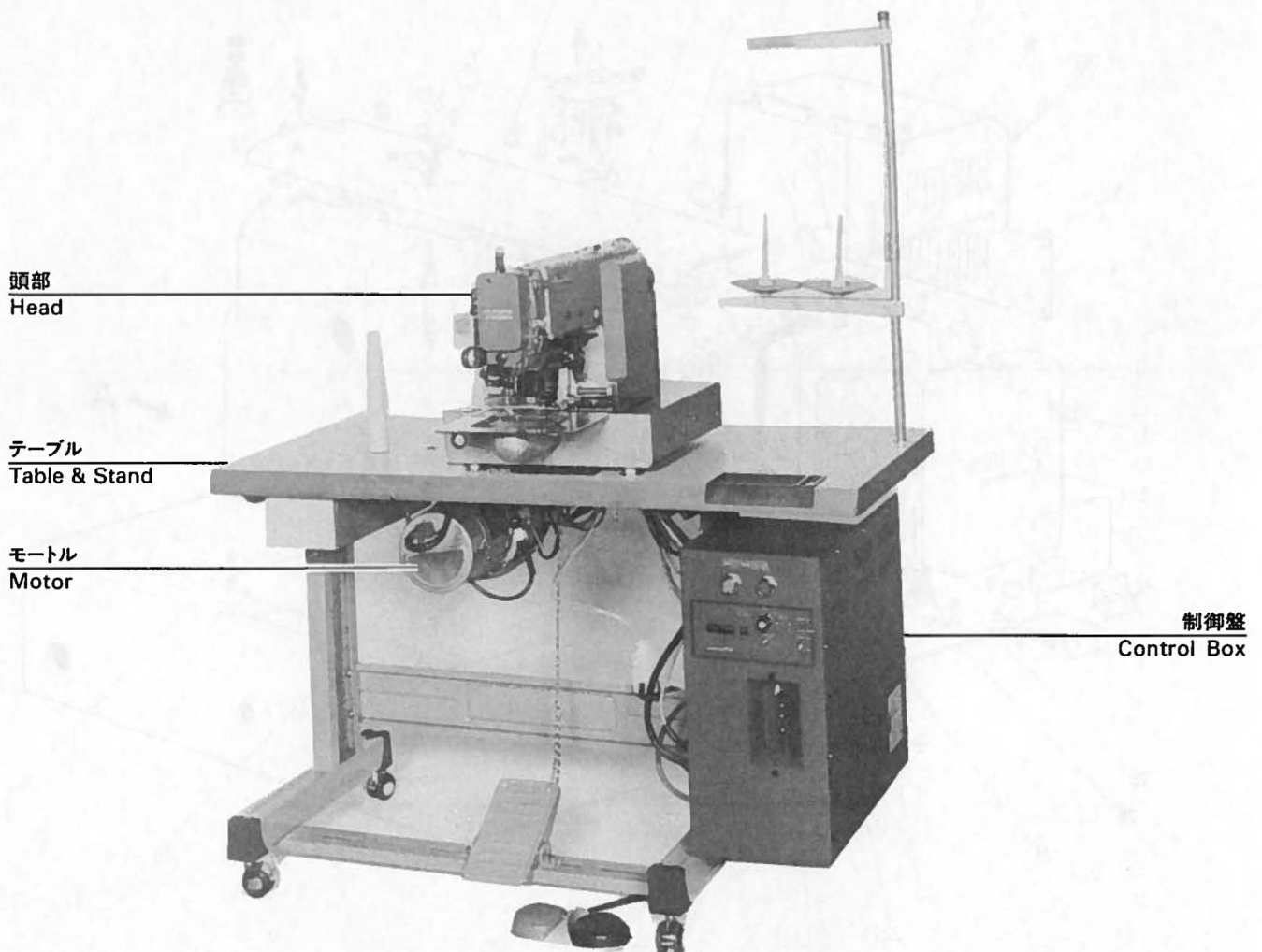

注1：モートル部分は三菱リミストップZクラッチモートルの部品カタログ(P-006)を参照ください。

Remarks 1) Concerning to Motor Please refer to the parts catalogue of MITSUBISHI LIMI-STOP Z motor (P-006).

注2：Fig No.の採番していない部品は単体で支給することは出来ません。Setにて支給致します。

Remarks 2) The parts not taken Fig No. can not be supplied each part.

2 本体関係(1)  
 ARM BED & ITS ACCESSORIES (1)

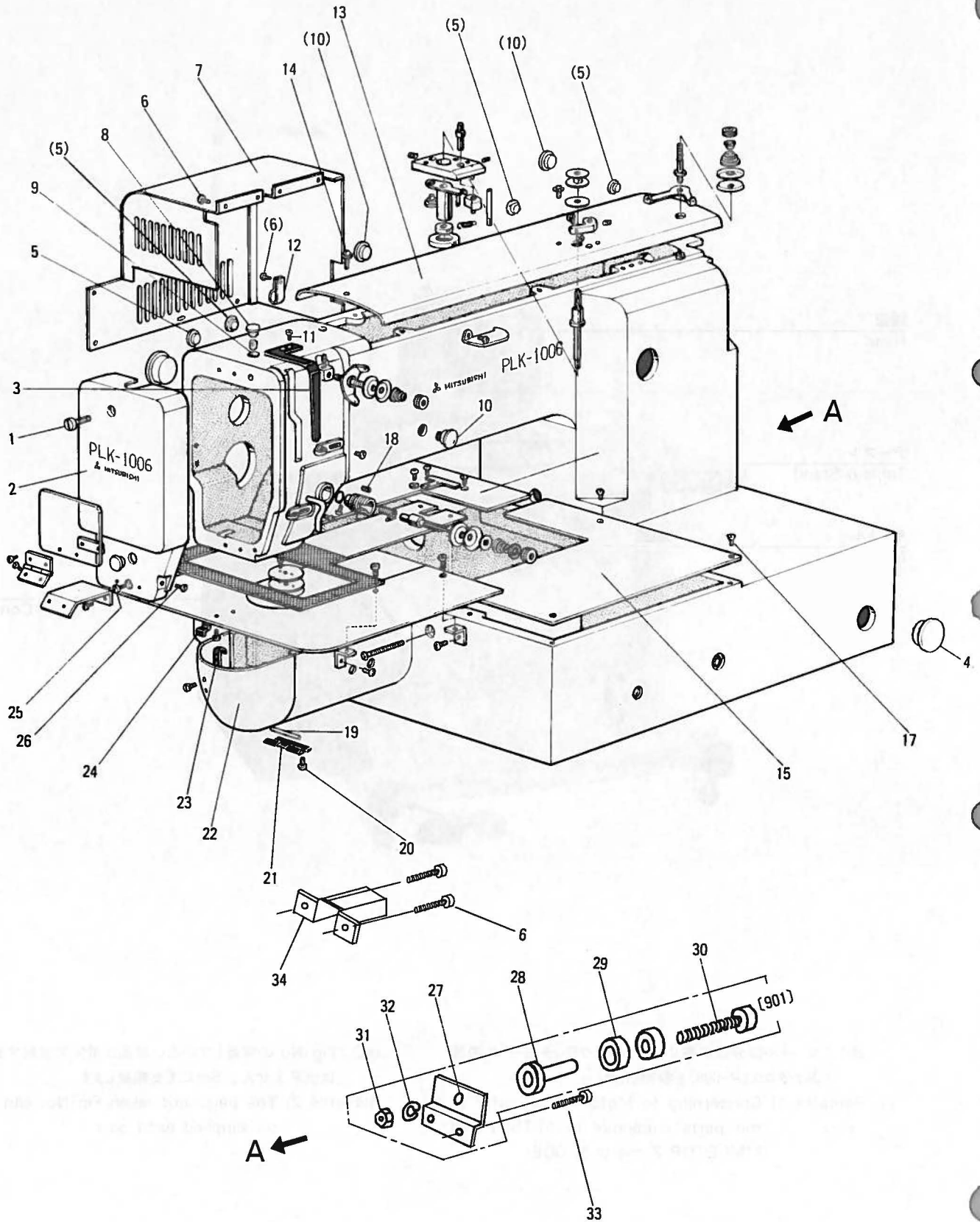

## 2 本体関係(1) ARM BED & ITS ACCESSORIES (1)

Fig No.	部品コード Parts No.	部 品 名	Description	使用 個数 Amt. Req.	資材コード Ref. No.
1	M9 1070 003	丸 平 ネ ジ M4×30	Screw M4×30	1	S 901N 854 P 30
2	MS 14A 0830	面 板	Face plate	1	A 120B 066H 06
3	MS 01A 0 584	天 秤 カ バ ー	Thread take-up cover	1	W488556H 01
4	M9 1900 080	ゴ ム 栓 φ19	Rubber plug φ19	2	W501374H 01
5	M9 0880 080	ゴ ム 栓 φ8.8	Rubber plug φ8.8	4	W501320H 01
6	M9 1054 004	SW-PW-ブラマイネジ M4×8	Screw M4×8	12	A 190D 393P 34
7	MS 14A 0 339	モ ー タ カ バ ー	Motor cover	1	A 110A 199G 01
8	MF 60A 0 742	蓋 (オイルカップ)	Cap	1	W502181H 01
9	MF 10A 2 740	フ ェ ル ト φ7×8	Felt φ7×8	1	W500003H 01
10	M9 1180 080	ゴ ム 栓 φ11.8	Rubber plug φ11.8	3	W502069H 01
11	M9 1110 002	平 ネ ジ 1/4(40)×8	Screw 1/4(40)×8	10	W500294H 01
12	MS 14A 0 620	ナイロンクランプ	Clamper	3	S 945N 753P 05
13	MS 14A 0 600	ト ッ プ カ バ ー	Top cover	1	A 120B 487G 01
14	M9 1055 004	SW-PW-ブラマイネジ M4×22	Screw M4×22	2	A 190D 393P 41
15	MS 14A 1 339	X - Y カ バ ー (右)	X-Y Cover (R)	1	A 120B 484H 01
16	MS 14A 2 339	X - Y カ バ ー (左)	X-Y Cover (L)	1	A 120B 485H 01
17	M9 1103 011	丸 皿 ネ ジ 1/4(40)×8	Screw 1/4(40)×8	1	W502948H 01
18	M9 1508 001	止 メ ネ ジ 1/4(28)×7	Screw 1/4(28)×7	1	B 509088H 01
19	M9 0216 060	ピ ン φ2×2.3	Pin φ2×2.3	1	W500780H 01
20	M9 0906 003	平 ネ ジ 1/4(40)×3.2	Screw 1/4(40)×3.2	6	W501582H 01
21	MS 01A 0 739	ヒ ン ジ 板	Hinge plate	1	W488558H 01
22	MS 14A 3 339	シリンダーカバー	Cylinder cover	1	A 142D 578G 01
23	MS 01A 0 361	カ ケ 金	Latch	1	W488566H 01
24	MS 01A 0 192	板 バ ネ	Leaf spring	1	W488565H 01
25	M9 1106 003	丸 平 ネ ジ 1/4(40)×15	Screw 1/4(40)×15	1	W500369H 01
26	M9 0909 003	丸 平 ネ ジ 1/4(40)×6	Screw 1/4(40)×6	1	W501901H 01
901	MS 14E 0 359	ベルトガイド	Belt guide complete	1	A 143D 149G 01
27	MS 14A 0 601	ト リ ッ ケ 板	Bracket	1	A 143D 120H 01
28	MS 14A 0 750	ブ ッ シ ュ	Bush	1	A 142D 679H 03
29	MS 10A 1 456	玉 軸 受	Ball bearing	2	S 862N 023P 71
30	M9 8008 021	6角穴付ボルト M8×40	Screw M8×40	1	S 903N 212P 40
31	M9 2008 045	6角ナット M8	Nut M8	1	S 910N 010P 08
32	M9 0802 053	バ ネ 座 金 8	Spring washer 8	1	S 913N 210P 08
33	M9 1056 004	SW-PWブラマイネジ M4×10	Screw M4×10	2	A 190D 393P 35
34	MS 14A 6 339	カ バ ー	Cover	1	A 143D 118H 01

③ 本体関係 (2)  
ARM BED & ITS ACCESSORIES (2)

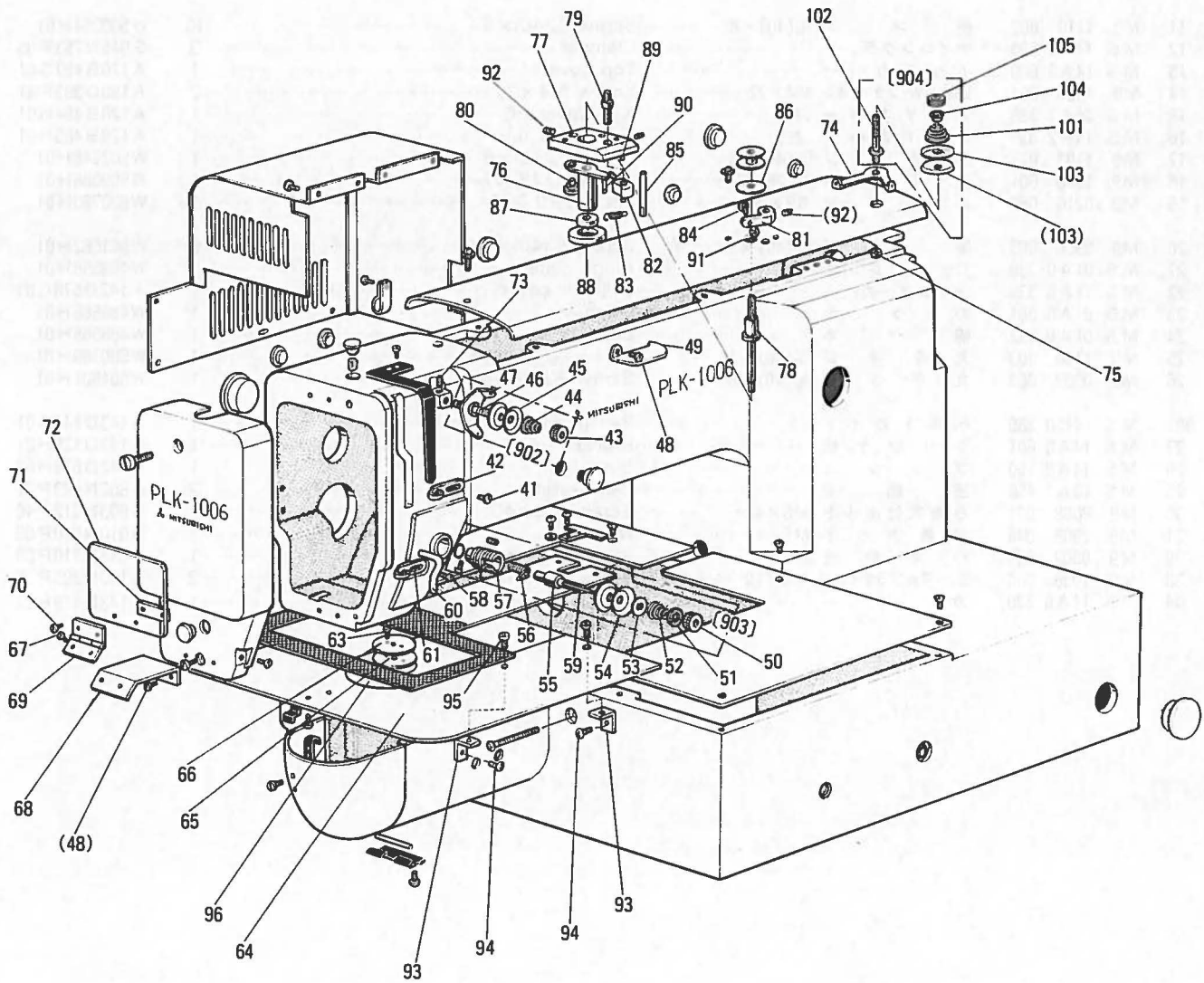

### 3 本体関係 (2) ARM BED & ITS ACCESSORIES (2)

Fig. No.	部品コード Parts. No.	部 品 名	Description	使用 個数 Amt. Req.	資材コード Ref. No.	
41	M9 0909 003	丸 平 ネジ	$\frac{3}{16}$ (40)×6	Screw $\frac{3}{16}$ (40)×6	2	W501901H01
42	MG 43A0 181	糸 案 内		Thread guide	1	W487126H01
902	MF 90E0 550	ブリテンション (組)		Pretension complete	1	W487036G02
43	M9 1101 046	ツ マ ミ ナ ッ ト		Thumb nut	1	W501637H01
44	MF 36A0 245	円 錐 バ ネ		Thread tension spring	1	W462881H01
45	MF 10A1 555	調 子 皿		Thread tension discs	2	W501636H01
46	MF 90A0 553	調 子 棒		Thread tension stud	1	W487037H01
47	MF 90A0 181	糸 案 内		Thread guide	1	W487038H01
48	M9 1110 002	平 ネジ	$\frac{3}{16}$ (40)×8	Screw $\frac{3}{16}$ (40)×8	3	W500294H01
49	MF 36A1 180	糸 案 内		Thread guide	1	W471432H01
903	MS 04E0 210	上 糸 調 節 器 (組)		Thread tension regulator complete	1	W346065G05
50	M9 1608 046	調 節 ナ ッ ト		Thumb nut	1	W476469H01
51	MT 60A0 802	回 リ 止 メ		Thumb nut revolution stopper	1	W476470H01
52	MN 10A3 245	円 錐 バ ネ		Thread tension spring	1	W461785H01
53	MM 11A0 556	調 子 皿 押 え		Thread tension releasing discs	1	W477611H01
54	MF 10A0 555	調 子 皿		Thread tension discs	2	W444059H01
55	MF 10A0 553	調 子 棒		Thread tension stud	1	B419178H01
56	MF 10A0 187	糸 取 リ バ ネ		Thread take-up spring	1	W486372H01
57	MF 10A0 709	ブ ッ シ ャ		Thread tension regulator casing	1	W453140H01
58	M9 0901 002	平 ネジ	$\frac{3}{16}$ (40)×4	Screw $\frac{3}{16}$ (40)×4	1	W500741H01
59	M9 0204 060	ピ ン		Thread tension releasing pin	1	B509216H01
60	MF 70A1 180	糸 案 内		Thread guide	1	W481679H01
61	MF 10A0 181	糸 案 内		Thread guide	1	W452151H01
63	M9 0605 010	皿 ネジ	$\frac{3}{16}$ (56)×2.8	Screw $\frac{3}{16}$ (56)×2.8	2	A 140D 479H01
64	MS 14A0 470	滑 り 板		Slide plate	1	A 131 C 581H01
65	MS 01A1 476	針 ベ ー		Spacer	1	W488940H01
66	MS 03A1 101	針 板	φ2.2	Needle plate φ2.2	1	A 140D 513H02
67	M9 0806 002	平 ネジ	$\frac{1}{8}$ (44)×6	Screw $\frac{1}{8}$ (44)×6	2	B508857H01
68	MS 03A5 601	アイガード取付板		Adapter	1	A 140D 509H01
69	MS 01A1 739	ヒ ン		Hinge	1	W488942G01
70	M9 0804 002	平 ネジ	$\frac{1}{8}$ (44)×3.5	Screw $\frac{1}{8}$ (44)×3.5	2	B503897H01
71	MS 01A0 477	ス ト ッ パ		Stopper	1	W488564H01
72	MS 01A0 160	ア イ ガ ー ド		Eye guard	1	W488562H01
73	M9 1108 001	ト メ ネジ	$\frac{3}{16}$ (40)×5.5	Screw $\frac{3}{16}$ (40)×5.5	2	B503846H01
904	MS 14E0 180	糸 案 内 (組)		Thread tension regulator complete	1	W327641G02
74	MS 14A1 180	糸 案 内		Thread guide	1	A 143D 137H01
75	M9 1007 045	止 メ ナ ッ ト M4		Nut M4	1	A 190D 387P04
76	MS 14A1 750	ブ ッ シ ャ		Bush	1	A 143D 092G01
77	MS 14A0 603	取 付 台		Bracket	1	A 143D 096H01
78	MS 14A0 530	段 付 軸		Driven shaft	1	A 143D 097H01
79	MS 14A1 530	段 付 軸		Shaft	1	A 143D 098H01
80	M9 9006 063	段 付 ピ ン		Pin	1	A 143D 102H01
81	MS 14A0 950	レ バ ー		Lever	1	A 143D 100H01
82	MS 14A0 350	カ ム		Cam	1	A 143D 099H01
83	MS 14A0 572	ツ ル マ キ バ ネ		Helical spring	1	A 143D 103H01
84	M9 7083 030	ト ク シ ャ ネジ		Guide screw	1	A 143D 101H01
85	MS 14A1 454	軸		Stopper	1	A 143D 091H01
86	MS 14A0 476	ス ベ ー サ		Spacer	1	A 143D 136H01
87	MS 14A0 194	糸 巻 車		Wheel	1	A 143D 138H01
88	MS 03A0 417	ゴ ム 輪		Tire	1	A 140D 329H01
89	M9 1005 067	溝 付 ピ ン		Pin	2	A 141D 149H02
90	M9 1004 067	溝 付 ピ ン		Pin	1	A 141D 149H01
91	M9 1008 045	SUS止メナット M4		Nut M4	1	S910N090P04
92	M9 1055 020	6角穴付止メネジ M4×4		Screw M4×4	2	S901N319P09
93	MS 14A1 601	取 付 板		Bracket	4	A 143D 108H01
94	M9 1056 004	SW-PWプライネジ M4×10		Screw M4×10	4	A 190D 393P35
95	M9 1110 002	ヒ ラ ネジ	$\frac{3}{16}$ (40)×8	Screw $\frac{3}{16}$ (40)×8	4	W500294H01
96	MS 14A0 472	滑 り 板 (中)		Slide plate C	1	A 131 C 580H01
101	MM 11A0 245	円 錐 バ ネ		Thread tension spring	1	W465698H01
102	MS 14A0 553	調 子 棒		Thread tension stud	1	A 143D 259H01
103	MF 10A0 555	調 子 皿		Thread tension disc	2	W444059H01
104	MM 11A0 702	バ ネ 案 内		Spring guide	1	W465696H01
105	M9 1602 046	ツ マ ミ ナ ッ ト		Thumb Nut	1	W465697H01

4 縫機構  
SEWING MECHANISM

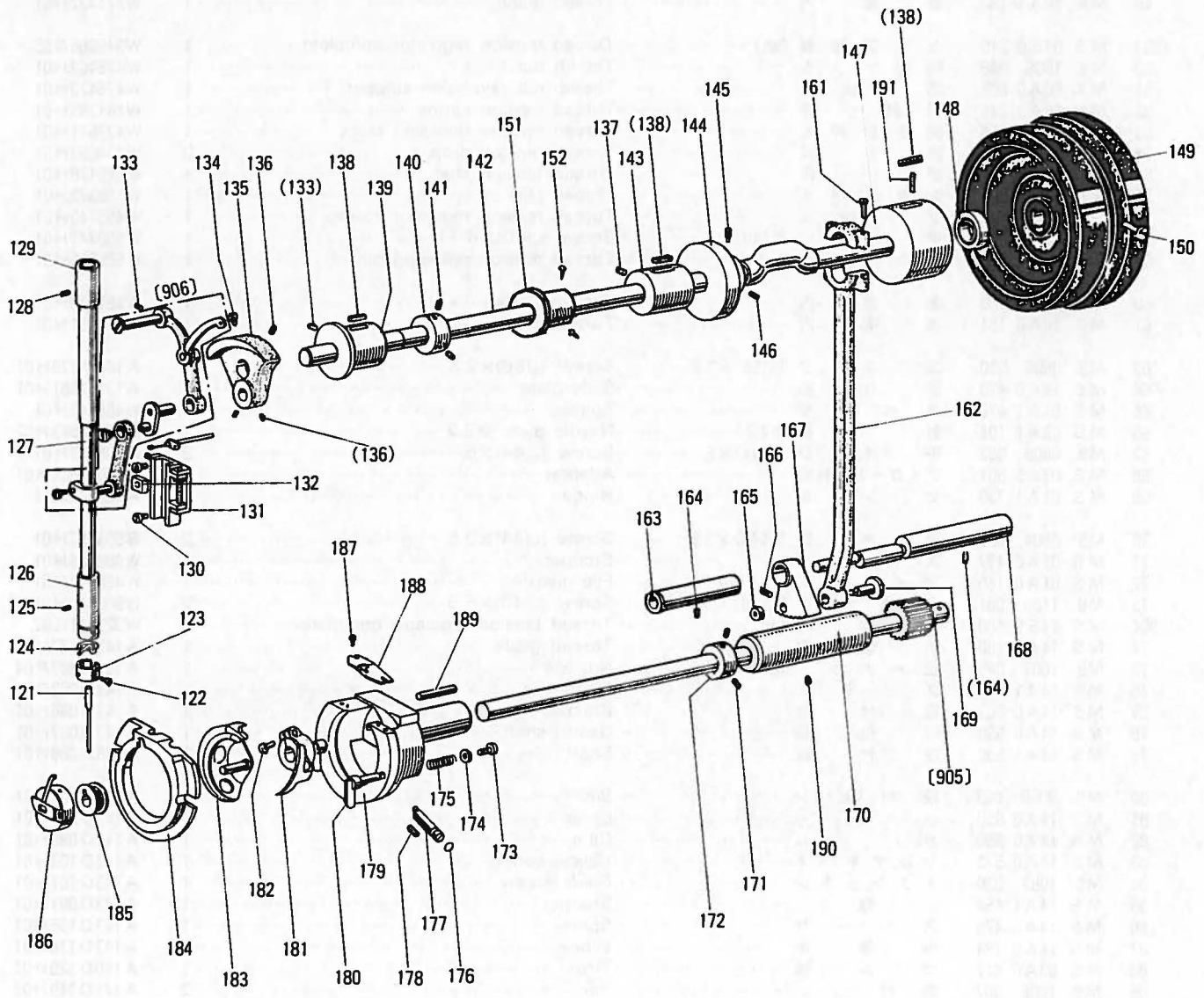



# 4 縫機構 SEWING MECHANISM

Fig No.	部品コード Parts No.	部 品 名	Description	使用 個数 Amt. Req.	資材コード Ref. No.
121	MN 25B0 128	針	DP×17 ≒16..... Needle DP×17 ≒16.....	1	S 970005H04
122	M9 0815 002	平ネジ	1/8(44)×4.5..... Screw 1/8(44)×4.5.....	1	W484210H01
123	MF 21D0 181	糸案内	..... Thread guide.....	1	W468259H01
124	MF 10A1 181	糸案内	..... Thread guide.....	1	W502073H01
125	M9 1102 001	トメネジ	3/16(40)×2.7..... Screw 3/16(40)×2.7.....	1	W500489H01
126	MG 30A0 664	針棒メタル(下)	..... Needle bar bushing (L).....	1	W487002H01
127	MS 01A0 660	針棒	..... Needle bar.....	1	W488567H02
128	M9 1502 001	トメネジ	3/16(28)×3..... Screw 3/16(28)×3.....	1	B 509349H01
129	MS 01A0 663	針棒メタル(上)	..... Needle bar bushing (U).....	1	W488568H02
130	M9 1110 002	平ネジ	3/16(40)×8..... Screw 3/16(40)×8.....	7	W500294H01
131	MS 03E0 662	案内台(組)	..... Guide complete.....	2	A 140D 474G 01
132	MF 10A0 325	角駒	..... Square block.....	1	W443934H01
133	M9 1221 001	トメネジ	M5×12..... Screw M5×12.....	3	S 901 N010P 12
906	MS 01E0 580	天秤針	..... Thread take-up lever complete.....	1	W349790G01
134	M9 1802 006	棒先平ネジ	..... Screw.....	1	B 503851H01
135	MS 01A0 383	クランク	..... Crank.....	1	W488570H02
136	M9 1606 001	トメネジ	1/4(40)×6..... Screw 1/4(40)×6.....	3	B 504016H01
137	M9 1223 001	トメネジ	M5×10..... Screw M5×10.....	1	S 901 N010P 10
138	MF 60A2 740	フェルト	..... Felt.....	3	W501524H01
139	MF 60A0 232	上軸メタル(左)	..... Arm shaft bushing (L).....	1	W464011H01
140	MF 70A0 352	カラ	..... Collar.....	1	W482357H01
141	M9 1602 001	トメネジ	1/4(40)×4..... Screw 1/4(40)×4.....	2	W500036H01
142	MS 14A0 230	上軸	..... Arm shaft.....	1	A 131C 570H01
143	MG 41B0 234	上軸メタル(中)	..... Arm shaft bushing (M).....	1	W481617H01
144	MS 01A0 350	糸切カム	..... Thread trimmer cam.....	1	W488981G01
145	M9 1602 005	トメネジ棒先	1/4(40)..... Screw 1/4(40).....	1	W502914H01
146	M9 1607 001	トメネジ	1/4(40)×4..... Screw 1/4(40)×4.....	1	W478184H01
147	MS 09A0 233	上軸メタル(右)	..... Arm shaft bushing (R).....	1	W488571H03
148	M9 1473 086	オイルシール	..... Oil seal.....	1	W481476H01
149	MF 85A0 682	プーリ	..... Pulley.....	1	A 131C 217H01
150	M9 1502 002	平ネジ	3/16(28)×12..... Screw 3/16(28)×12.....	2	W500509H01
151	MS 14A0 682	プーリ	..... Driving dis.....	1	A 143D 104H01
152	M9 4006 021	六角穴付止メネジ	M4×6..... Screw M4×6.....	2	S 901 N319P 11
161	M9 1203 002	平ネジ	3/16(28)×15..... Screw 3/16(28)×15.....	2	B 509178H01
162	MS 01A0 956	連接桿	..... Connecting rod.....	1	W349792H01
163	MS 01A0 833	メタル	..... Bushing.....	1	W488573H01
164	M9 1224 001	トメネジ	M5×8..... Screw M5×8.....	2	S 901 N010P 08
165	M9 1802 045	ナット	..... Nut.....	1	B 508961H01
905	MS 14E0 450	下軸(組)	..... Hook Shaft complete.....	1	A 143D 134G 01
166	M9 5004 021	六角穴付ボルト	M5×5..... Bolt M5×0.8×5.....	1	S 901 N310P 05
167	MS 01A0 508	セクター歯車	..... Sector gear.....	1	W349793H01
168	MS 01A0 891	揺動軸	..... Rock shaft.....	1	W488572H01
169	M9 1807 015	段付平ネジ	..... Screw.....	1	W501406H01
170	MS 03A8 833	メタル	..... Hook shaft bushing.....	1	A 140D 484H01
171	M9 1506 001	トメネジ	3/16(28)×6..... Screw 3/16(28)×6.....	2	B 509087H01
172	MM 11A0 352	カラ	..... Collar.....	1	W446142H01
173	M9 0802 003	丸平ネジ	1/8(44)×4.5..... Screw 1/8(44)×4.5.....	2	W502074H01
174	M9 0311 050	座金	3..... Washer 3.....	2	S 913 N010P 02
175	MS 01A0 572	ツルマキバネ	..... Spring.....	2	W488577H01
176	M9 0501 085	Oリング	..... O-ring.....	1	S 932 N110P 03
177	MS 01A0 761	偏心ピン	..... Eccentric pin.....	1	W488580H01
178	M9 1502 002	平ネジ	3/16(28)×12..... Screw 3/16(28)×12.....	1	W500509H01
179	MS 01A0 121	外釜	..... Outer hook.....	1	W349794H01
180	MS 09A0 950	中釜押エレバー	..... Hook clamp.....	2	A 142D 141H01
181	MS 01A0 611	ドライバー	..... Hook driver.....	1	W349795H01
182	M9 5001 021	六角穴付ボルト	M5×16..... Bolt M5×0.8×16.....	1	S 903 N210P 16
183	MS 01A0 120	中釜	..... Inner hook.....	1	P 975044 X 02
184	MS 01A0 616	中釜押エ	..... Hook retainer.....	1	W349796H04
185	MS 09A1 123	ボビン	..... Bobbin.....	1	A 190D 328P 01
186	MS 09E0 125	ボビンケース	..... Bobbin case.....	1	A 190D 327P 01
187	M9 0853 002	平ネジ	1/8(40)×4..... Screw 1/8(40)×4.....	2	W488579H01
188	MS 01A0 329	糸案内	..... Thread guide.....	1	W488938H03
189	M9 0001 060	平行ピン	4×18..... Pin 4×18.....	1	S 921 N134P 18
190	M9 1222 001	トメネジ	M5×6..... Screw M5×6.....	1	S 901 N010P 06
191	MS 09A0 740	フェルト	..... Felt.....	1	A 142D 388H01

5 X-Y 機構  
X-Y MECHANISM

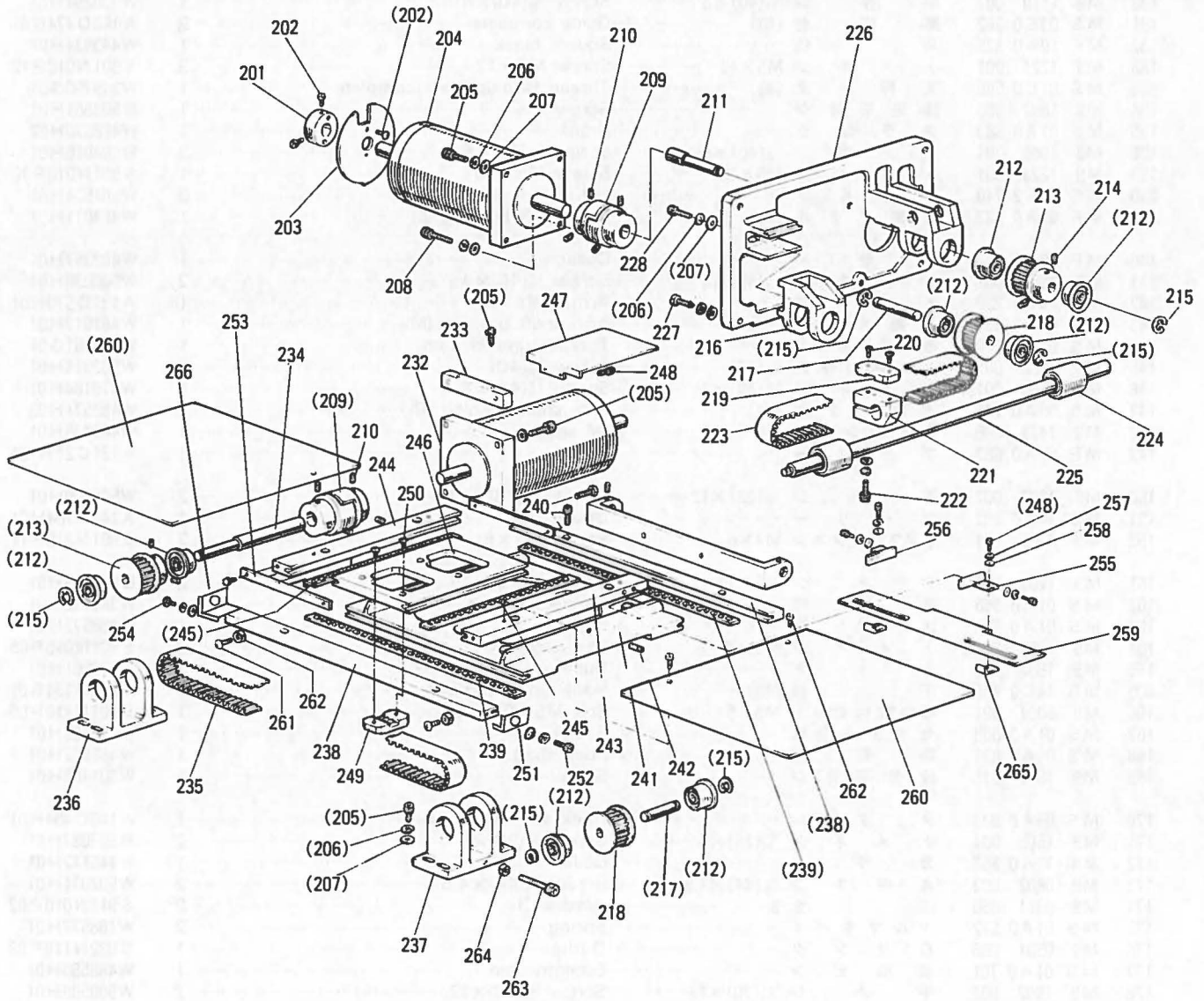

# 5 X-Y 機構 X-Y MECHANISM

Fig. No.	部品コード Parts No.	部 品 名	Description	使用 個数 Amt. Req.	資材コード Ref. No.
201	MS 14A0 352	カ ラ ー	Collar	1	A 143D 106H01
202	M9 0912 002	ヒ ラ ネ ジ $\phi(40)\times 8.5$	Screw $\phi(40)\times 8.5$	4	W500713H01
203	MS 14A0 407	検 出 板	Detector discs	1	A 143D 105H01
204	M9 5016 095	ステッピングモータ (Y)	Motor complete (Y)	1	A 190D 362P01
205	M9 5001 021	6 角 穴 付 ボ ル ト M5×16	Screw M5×16	7	S 903N 210P 16
206	M9 0102 053	バ ネ 座 金 5	Spring washer 5	22	S 913N 210P 05
207	M9 0550 050	座 金 5	Washer 5	22	S 913N 040P 05
208	M9 5011 021	6 角 穴 付 ボ ル ト M5×25	Screw M5×25	1	S 903N 210P 25
209	MS 14A0 364	カ ッ プ リ ン グ	Coupling	2	A 190D 367P01
210	M9 1051 020	6 角 穴 付 止 メ ネ ジ M4×8	Screw M4×8	8	S 901N 319P 12
211	MS 14A1 390	Y 駆 動 軸	Driving shaft (Y)	1	A 143D 057H01
212	M9 1001 075	玉 軸 受	Ball bearing	8	P 980016 X 01
213	MS 14A1 682	駆 動 プ ー リ ー	Driving pulley	2	A 190D 365P01
214	M9 4006 021	6 角 穴 付 止 メ ネ ジ M4×6	Screw M4×6	4	S 901N 319P 11
215	M9 0511 065	E 型 止 メ 輪 6	Snap ring 6	6	S 922N 210P 60
216	MS 14A0 758	ブ ラ ケ ッ ト	Bracket	1	A 143D 058H01
217	MS 14A2 454	従 動 軸	Driven shaft	2	A 143D 054H01
218	MS 14A2 682	従 動 プ ー リ ー	Driven pulley	2	A 190D 366P01
219	MS 14A0 778	Y ベ ル ト 押 え	Belt clasper (Y)	1	A 143D 059H01
220	M9 1400 010	ブ ラ マ イ サ ラ ネ ジ M4×8	Screw M4×8	2	A 190D 392P 34
221	MS 14A0 781	Y ベ ル ト 台	Belt holder (Y)	1	A 143D 056H01
222	M9 5001 021	6 角 穴 付 ボ ル ト M5×16	Screw M5×16	1	S 903N 210P 16
223	MS 14A0 523	Y タイミングベルト	Cogged belt (Y)	1	A 190N 071P 01
224	M9 1002 070	リニアブッシュ (LM10-UU)	Bearing LM10-UU	2	P 980017 X 01
225	MS 14A2 390	Y 駆 動 棒	Push rod (Y)	1	A 143D 055H01
226	MS 14A1 603	Y モ ー タ 台	Motor support (Y)	1	A 120B 482H01
227	M9 5026 021	6 角 穴 付 ボ ル ト M5×18	Screw M5×18	3	S 903N 210P 18
232	M9 5015 095	ステッピングモータ (X)	Motor complete (X)	1	A 190D 361P01
233	MS 14A0 602	取 付 金	Bracket	1	A 143D 112H01
234	MS 14A0 390	X 駆 動 軸	Driving shaft (X)	1	A 143D 053H01
235	MS 14A1 523	X タイミングベルト	Cogged belt (X)	1	A 190N 070P 01
236	MS 14A1 758	駆 動 側 ブ ラ ケ ッ ト	Bracket	1	A 131C 572H01
237	MS 14A2 758	従 動 側 ブ ラ ケ ッ ト	Bracket	1	A 131C 573H01
238	MS 14A0 957	X 軸 固 定 レ ー ス	Fixed race (X)	2	A 143D 045H01
239	MS 14A0 972	X ロ ー ラ ー ゲ ー ジ	Loller gauge (X)	2	A 190D 364P01
240	M9 4003 021	6 角 穴 付 ボ ル ト M4×12	Screw M4×12	8	S 903N 219P 36
241	MS 14A3 957	X 軸 移 動 レ ー ス	Moving race (X)	1	A 131C 574H01
242	M9 1058 020	6 角 穴 付 止 メ ネ ジ M4×10	Screw M4×10	1	S 901N 319P 13
243	MS 14A1 957	Y 軸 固 定 レ ー ス (右)	Fixed race (Y,R)	1	A 143D 047H01
244	MS 14A2 957	Y 軸 固 定 レ ー ス (左)	Fixed race (Y,L)	1	A 143D 048H01
245	MS 14A1 972	Y ロ ー ラ ー ゲ ー ジ	Loller gauge (Y)	2	A 190D 364P 02
246	MS 14A4 957	Y 軸 移 動 レ ー ス	Moving race (Y)	1	A 143D 050H01
247	MS 14A4 339	Y カ バ ー 板	Cover plate (Y)	1	A 143D 051H01
248	M9 3003 021	6 角 穴 付 ボ ル ト M3×6	Screw M3×6	8	S 903N 219P 03
249	MS 14A1 778	ベ ル ト 押 え (X)	Belt clasper (X)	1	A 143D 052H01
250	M9 1401 010	ブ ラ マ イ サ ラ ネ ジ M4×10	Screw M4×10	2	A 190D 392P 35
251	MS 02A3 477	ス ト ッ パ (X)	Stopper (X)	2	A 140D 293H 02
252	M9 4011 021	6 角 穴 付 ボ ル ト M4×8	Screw M4×8	6	S 903N 219P 34
253	MS 14A1 477	ス ト ッ パ (Y)	Stopper (Y)	2	A 143D 049H01
254	M9 1003 022	S U S 6 角 ボ ル ト M4×8	Screw M4×8	2	S 903N 089P 34
255	MS 09A1 429	検 出 板 支 工 板 (R)	Bracket (R)	1	A 142D 330H01
256	MS 09A0 429	検 出 板 支 工 板 (L)	Bracket (L)	1	A 142D 331H01
257	M9 0301 053	バ ネ 座 金 3	Spring washer 3	6	S 913N 210P 02
258	M9 0311 050	座 金 3	Washer 3	6	S 913N 010P 02
259	MS 14A1 407	X 軸 検 出 板	Detector plate (X)	1	A 143D 107H01
260	MS 14A5 339	X カ バ ー 板	Cover plate	2	A 131C 583H01
261	M9 0432 038	ブ ラ マ イ ナ ベ ネ ジ M4×30	Screw M4×30	2	A 190D 391P 44
262	M9 1003 045	6 角 ナ ッ ト M4	Nut M4	2	S 910N 010P 04
263	M9 5007 020	6 角 穴 付 ボ ル ト M5×40	Screw M5×40	1	S 903N 210P 40
264	M9 1373 045	6 角 ナ ッ ト M5	Nut M5	1	S 910N 010P 05
265	MS 09A1 601	取 付 板	Bracket	2	A 142D 213H01
266	MS 02A4 477	ス ト ッ パ (X)	Stopper(X)	2	A 140D 293H 03

6 押工機構 (1)  
 WORK HOLDER MECHANISM (1)

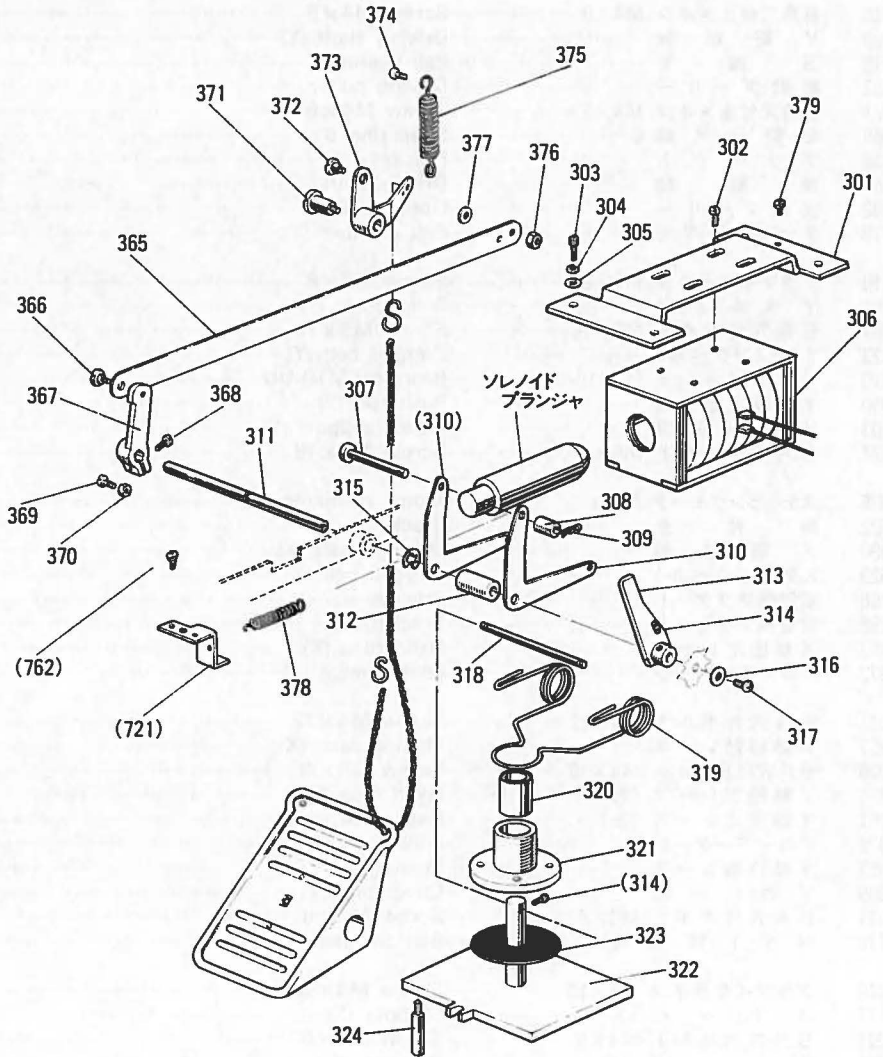

6 押工機構(1)  
WORK HOLDER MECHANISM(1)

Fig No	部品コード Parts No.	部 品 名	Description	使用 個数 Amt. Req.	資材コード Ref. No.
301	MS 14A2 601	ソレノイド取付板	Actuator stay	1	A 143D 080H 01
302	M9 1109 002	平ネジ $\frac{1}{4}$ (40)×7	Screw $\frac{1}{4}$ (40)×7	4	W500511H01
303	M9 1060 020	六角穴付ボルト M4×10	Screw M4×10	4	S 903N219P35
304	M9 0450 050	バネ座金 4	Spring washer 4	4	S 913N040P04
305	M9 0401 053	座金 4	Washer 4	4	S 913N210P04
306	M9 9001 093	ソレノイドアクチュエータ	Solenoid actuator	1	A 190D 384P 01
307	M9 7004 060	ピン	Pin	1	A 143D 085H 01
308	MS 14A1 352	カラ	Collar	1	A 143D 258H 01
309	M9 0512 060	スナップピン 4	Snap pin 4	1	S 921N020P04
310	MS 14A1 950	レバ	Lever	2	A 143D 084H 01
311	MS 14A3 454	軸	Shaft	1	A 143D 082H 02
312	MS 14A0 482	スリーブ	Sleeve	1	A 143D 083H 01
313	MS 14A2 950	レバ	Lever	1	A 143D 081G 01
314	M9 4001 021	六角穴付ボルト M4×6	Screw M4×6	4	S 903N219P33
315	M9 0511 065	E型止メ輪 6	Snap ring 6	1	S 922N210P60
316	M9 0407 050	座金	Washer	1	W469519H01
317	M9 1106 004	ブラマイネジ $\frac{1}{4}$ (40)×20	Screw $\frac{1}{4}$ (40)×20	1	W466810H02
318	MS 14A0 262	押エ棒	Rod	1	A 143D 086H 01
319	MS 14A0 729	ヒネリバネ	Spring	1	A 143D 087H 01
320	M9 6001 070	リニアブッシュ LM12-UU	Bearing LM12-UU	1	A 190N078P01
321	MS 14A0 833	押エ板メタル	Bearing guide	1	A 143D 078H 01
322	MS 14A0 257	押エ板	Pressure plate	1	A 131C 577H 01
323	MS 14A0 416	緩衝ゴム	Rubber disc	1	A 143D 077H 01
324	MS 14A0 802	回り止メ	Stopper	1	A 143D 079H 01
365	MS 14A4 910	リンク	Link	1	A 143D 088H 01
366	M9 1251 015	段付ネジ $\frac{3}{16}$ (32)	Screw $\frac{3}{16}$ (32)	1	B 509180H 01
367	MS 01A1 228	腕	Crank	1	W488861H 01
368	M9 1603 031	ボルト $\frac{1}{4}$ (40)×13	Bolt $\frac{1}{4}$ (40)×13	1	W468547H 02
369	M9 1113 002	平ネジ $\frac{1}{4}$ (40)×15	Screw $\frac{1}{4}$ (40)×15	1	W500182H 01
370	M9 1104 045	ナット $\frac{1}{4}$ (40)	Nut $\frac{1}{4}$ (40)	1	W500079H 01
371	M9 2003 016	段付ネジ $\frac{5}{16}$ (24)	Screw $\frac{5}{16}$ (24)	1	A 140D 558H 01
372	M9 1207 016	段付ネジ $\frac{3}{16}$ (28)	Screw $\frac{3}{16}$ (28)	1	W488808H 01
373	MS 14A0 763	ベルクランク	Bell crank	1	A 143D 089G 01
374	M9 1106 003	ヒラネジ $\frac{1}{4}$ (40)×20	Screw $\frac{1}{4}$ (40)×20	1	W500369H 01
375	MF 70A0 571	ツルマキバネ	Helical spring	1	W481478H 01
376	M9 1201 045	六角ナット $\frac{3}{16}$ (28)	Nut $\frac{3}{16}$ (28)	1	W501827H 01
377	M9 0607 050	座金 6	Washer 6	1	S 913N040P06
378	MS 14A2 572	ツルマキバネ	Helical spring	1	A 143D 410H 01
379	M91 1058 004	SW-PWブラマイネジ M4×6	Screw M4×6	1	A 190D 393P 33

7 押工機構 (2)  
WORK HOLDER MECHANISM (2)

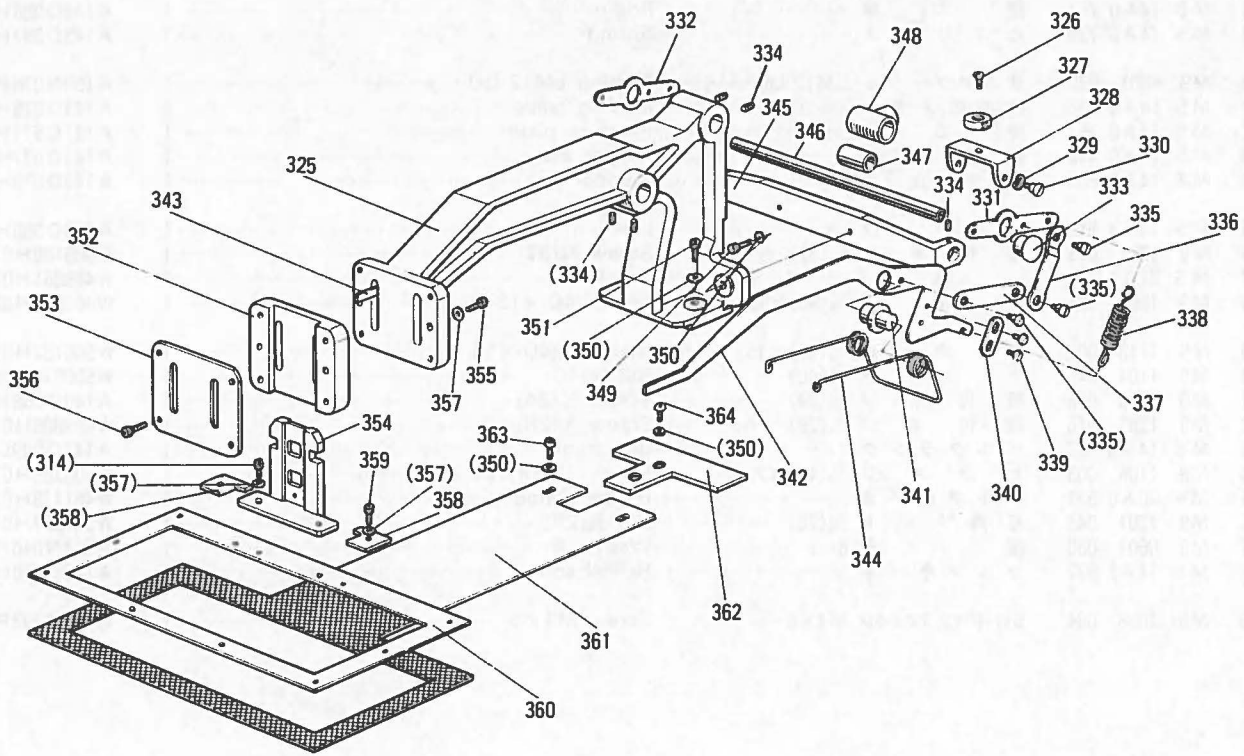

# 7 押工機構(2) WORK HOLDER MECHANISM(2)

Fig No.	部品コード Parts No.	部 品 名	Description	使用 個数 Amt. Req.	資材コード Ref. No.
325	MS 14A0 308	押 工 台	Work holder arm	1	A 120B 483H01
326	M9 1300 010	ブラマイサラネジ M3×6	Screw M3×6	1	A 190D 392P 18
327	MS 14A0 457	摺 動 子	Slider	1	A 143D 076H01
328	MS 14A4 601	取 付 板	Adapter	1	A 143D 075H01
329	M9 9002 052	波 形 座 金	Wave washer	1	A 190N 096P 01
330	M9 1137 015	段 付 ネ ジ ⅜(40)	Screw ⅜(40)	2	A 143D 074H01
331	MS 14A4 950	レ バ ー (R)	Lever (R)	1	A 143D 073H01
332	MS 14A5 950	レ バ ー (L)	Lever (L)	1	A 143D 072H02
333	M9 9006 063	段 付 ビ ン	Pin	2	A 143D 102H01
334	M9 1055 020	6角穴付止メネジ M4×4	Screw M4×4	6	S 901N 319P 09
335	M9 1138 015	段 付 ネ ジ ⅜(40)	Screw ⅜(40)	6	A 143D 074H02
336	MS 14A3 910	リ ン ク	Link	2	A 143D 072H01
337	MS 14A2 910	リ ン ク	Link	2	A 143D 071H01
338	MS 14A1 572	ツルマキバネ	Helical spring	2	A 143D 069H01
339	M9 0943 002	ヒ ラ ネ ジ ⅜(40)×6	Screw ⅜(40)×6	4	W501126H01
340	MS 14A2 477	ス ト ッ パ	Stopper	2	A 143D 070H01
341	M9 9007 063	段 付 ビ ン	Pin	2	A 143D 068H01
342	MS 14A6 950	押 エ レ バ ー (R)	Pressure lever (R)	1	A 131C 578H01
343	MS 14A7 950	押 エ レ バ ー (L)	Pressure lever (L)	1	A 131C 578H02
344	MS 14A1 729	ヒ ネ リ バ ネ	Spring	1	A 143D 269H01
345	MS 14A0 455	軸 支 エ	Bracket	1	A 143D 062H01
346	MS 14A4 454	軸	Shaft	1	A 143D 063H01
347	M9 1002 070	リニアブッシュ LM10-UU	Bearing LM10-UU	1	P980017-X 01
348	MS 08A0 692	軸受ハウジング	Bearing housing	1	A 142D 351H01
349	M9 5003 021	6角穴付ボルト M5×12	Screw M5×12	2	S 903N 210P 12
350	M9 0550 050	座 金 5	Washer 5	2	S 913N 040P 05
351	M9 5001 021	6角穴付ボルト M5×16	Screw M5×16	2	S 903N 210P 16
352	MS 14A0 307	押 工 案 内	Work holder guide	1	A 143D 065H01
353	MS 14A0 742	フ タ	Plate	1	A 143D 067H01
354	MS 14A5 601	押 工 取 付 板	Clamp foot	1	A 143D 066H01
355	M9 4003 021	6角穴付ボルト M4×12	Screw M4×12	2	S 903N 219P 36
356	M9 4002 021	6角穴付ボルト M4×16	Screw M4×16	4	S 903N 219P 38
357	M9 0451 050	座 金 4	Washer 4	6	S 913N 010P 04
358	MS 03A0 196	位 置 決 板	Clamp stopper	2	A 140D 519H01
359	M9 4009 021	6角穴付ボルト M4×5	Screw M4×5	2	S 903N 219P 32
360	MS 14A0 105	押 工	Clamp frame	1	A 131C 575H01
361	MS 14A0 272	送 り 板	Feed plate	1	A 131C 576H01
362	MS 14A0 196	位 置 決 板	Plate stopper	1	A 143D 064H01
363	M9 5027 021	6角穴付ボタンボルト M5×8	Screw M5×8	2	A 190N 095P 01
364	M9 3006 021	6角穴付ボタンボルト M3×6	Screw M3×6	2	A 190N 094P 01

8 糸切り機構  
KNIFE ACTUATING MECHANISM

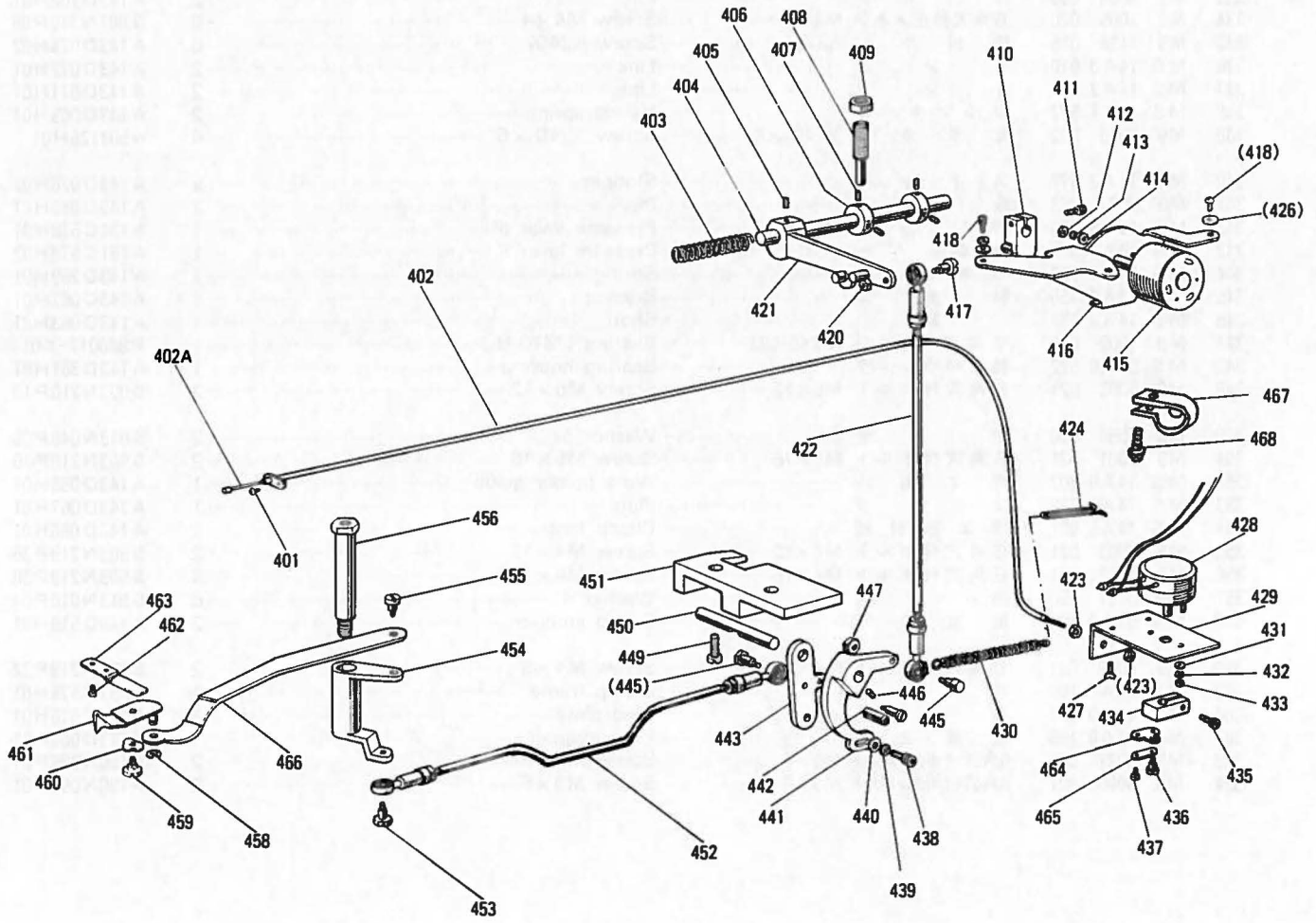



# 8 糸切り機構 KNIFE ACTUATING MECHANISM

Fig. No.	部品コード Parts No.	部 品 名	Description	使用 個数 Amt. Req.	資材コード Ref. No.	
401	M9 1110 002	平 ネ ジ	$\frac{1}{4}$ (40)×8	Screw $\frac{1}{4}$ (40)×8	1	W500294H01
402	MS 14E0 746	フレキシブルワイヤ (組)		Flexible wire complete	1	A 143D 127G01
402A	MS 14A0 746	フレキシブルワイヤ		Flexible wire	1	A 143D 128H01
403	MS 01A1 572	ツルマキバネ		Spring	1	W488829H01
404	MS 01A0 348	カ ム 軸		Shaft	1	W488831H01
405	M9 5003 021	6 角 穴 付 ボ ル ト	M5×12	Screw M5×12	1	S 903N 210P 12
406	MS 01A3 352	カ ラ		Collar	2	W488833H01
407	M9 5004 021	6 角 穴 付 止 メ ネ ジ	M5×5	Screw M5×5	4	S 901N 310P 05
408	M9 1608 005	棒 先 止 メ ネ ジ	$\frac{1}{4}$ (40)	Scrcw $\frac{1}{4}$ (40)	1	W488832H01
409	M9 1620 045	ナ ッ ト	$\frac{1}{4}$ (40)	Nut $\frac{1}{4}$ (40)	1	W482843H01
410	MS 01E0 430	糸 切 作 動 腕		Crank complete	1	W488894H02
411	M9 5003 021	6 角 穴 付 ボ ル ト	M5×12	Screw M5×12	1	S 903N 210P 12
412	M9 1004 045	ナ ッ ト	M4	Nut M4	2	S 910N 010P 04
413	M9 0301 053	バ ネ 座 金	4	Spring washer 4	2	S 913N 210P 04
414	M9 0450 050	座 金	4	Washer 4	2	S 913N 040P 04
415	M9 0001 095	ロータリソレノイド (糸切り)		Rotary solenoid	1	W488852H01
416	MS 14A3 601	ソレノイド取付板		Solenoid adapter	1	A 131C 579H01
417	M9 1101 015	段 付 平 ネ ジ	$\frac{1}{4}$ (40)	Screw $\frac{1}{4}$ (40)	1	W502907H01
418	M9 0408 037	SW.PW.Pナベネジ	M4×12	Screw M4×12	3	S 902N 034P 12
420	M9 1104 045	ナ ッ ト	$\frac{1}{4}$ (40)	Nut $\frac{1}{4}$ (40)	1	W500079H01
421	MS 01E0 351	カ ム 追 従 腕 (組)		Cam follower complete	1	W488830G02
422	MS 01E0 975	ロ ッ ド エ ン ド (組)		Connecting link complete	1	W488899G01
423	M9 2074 045	ナ ッ ト	M5	Nut M5	2	S 910N 070P 05
424	MS 08A0 708	バ ネ 掛		Hook	1	A 142D 158H01
427	M9 1400 010	ブラマイサラネジ	M4×8	Screw M4×8	2	A 190D 392P 34
428	M9 1008 095	ロータリソレノイド (糸ユルメ)		Rotaly solenoid	1	A 142D 228G 02
429	MS 14A2 603	ソレノイド取付台		Solenoid adapter	1	A 143D 122H01
430	MS 01A2 572	ツルマキバネ		Spring	1	W488852H02
431	M9 0311 050	座 金	3	Washer 3	2	S 913N 010P 02
432	M9 0301 053	バ ネ 座 金	3	Spring washer 3	2	S 913N 210P 02
433	M9 0873 045	ナ ッ ト	M3	Nut M3	2	S 910N 010P 02
434	MS 01A0 228	腕		Crank	1	W488854H01
435	M9 4003 021	6 角 穴 付 ボ ル ト	M4×12	Screw M4×12	1	S 903N 219P 36
436	M9 1127 015	段 付 平 ネ ジ	$\frac{1}{4}$ (40)	Screw $\frac{1}{4}$ (40)	1	W487061H01
437	M9 0802 002	平 ネ ジ	$\frac{1}{8}$ (44)×7	Screw $\frac{1}{8}$ (44)×7	2	W501083H01
438	M9 5003 021	6 角 穴 付 ボ ル ト	M5×12	Screw M5×12	1	S 903N 210P 12
439	M9 0102 053	バ ネ 座 金	5	Spring washer 5	1	S 913N 210P 05
440	M9 0550 050	座 金	5	Washer 5	1	S 913N 040P 05
441	MS 01A1 392	メ ス 駆 動 腕		Knife driving crank	1	W488836H02
442	M9 1109 045	ナ ッ ト	$\frac{1}{4}$ (40)	Nut $\frac{1}{4}$ (40)	1	W488835H01
443	MS 01A2 392	メ ス 駆 動 腕		Knife driving crank	1	W488837H01
445	M9 0101 017	段 付 ボ ル ト	$\frac{1}{4}$ (40)	Screw $\frac{1}{4}$ (40)	2	W488839H01
446	M9 1108 001	ト メ ネ ジ	$\frac{1}{4}$ (40)×5.5	Screw $\frac{1}{4}$ (40)×5.5	1	B 503846H01
447	M9 1104 045	ナ ッ ト	$\frac{1}{4}$ (40)	Nut $\frac{1}{4}$ (40)	1	W500079H01
449	M9 1510 002	平 ネ ジ	$\frac{1}{4}$ (28)×12	Screw $\frac{1}{4}$ (28)×12	2	W500676H01
450	MS 01A4 454	軸		Shaft	1	W488838H01
451	MS 14A3 603	取 付 台		Bracket	1	A 143D 123G 01
452	MS 14E1 975	ロ ッ ド エ ン ド (組)		Connecting link complete	1	W488899G04
453	M9 1101 017	段 付 ボ ル ト	$\frac{1}{4}$ (40)	Screw $\frac{1}{4}$ (40)	1	A 140D 486H01
454	MS 14A0 392	メ ス 駆 動 腕		Knife driving crank	1	A 143D 129G01
455	M9 1214 015	段 付 平 ネ ジ	$\frac{3}{16}$ (28)	Screw $\frac{3}{16}$ (28)	1	W502006H01
456	M9 1501 017	ダンツキボルト	M5	Bolt M5	1	A 143D 124H01
458	M9 0513 065	E 形 止 メ 輪	2.5	Snap ring 2.5	1	S 922N 210P 25
459	M9 1136 015	段 付 平 ネ ジ	$\frac{1}{4}$ (40)	Screw $\frac{1}{4}$ (40)	1	W488846H02
460	M9 6004 052	波 座 金	6	Wave washer 6	1	A 140D 782H01
461	MS 03B0 838	移 動 メ ス (組)		Movable knife complete	1	A 130C 235G 01
462	M9 0906 003	丸 平 ネ ジ	$\frac{1}{4}$ (40)×3.2	Screw $\frac{1}{4}$ (40)×3.2	2	W501582H01
463	MS 14A0 838	固 定 メ ス		Fixed knife	1	A 143D 131H01
464	MF 90A0 361	カ ケ 金		Bracket	1	W487072H01
465	MF 36A0 750	ブ ッ シ ャ		Holder	1	W502917H01
466	MS 14A0 910	リ ン ク		Link	1	A 143D 132H01
467	MS 14A1 620	ナイロンクランプ	NK-4N	Nylon clamp NK-4N	1	S 945N 753P 03
468	M9 1054 004	SW-PWブラマイネジ	M4×8	Screw M4×8	1	A 190D 393P 34

9 中押工機構 (1)  
INNER PRESSER FOOT (1)

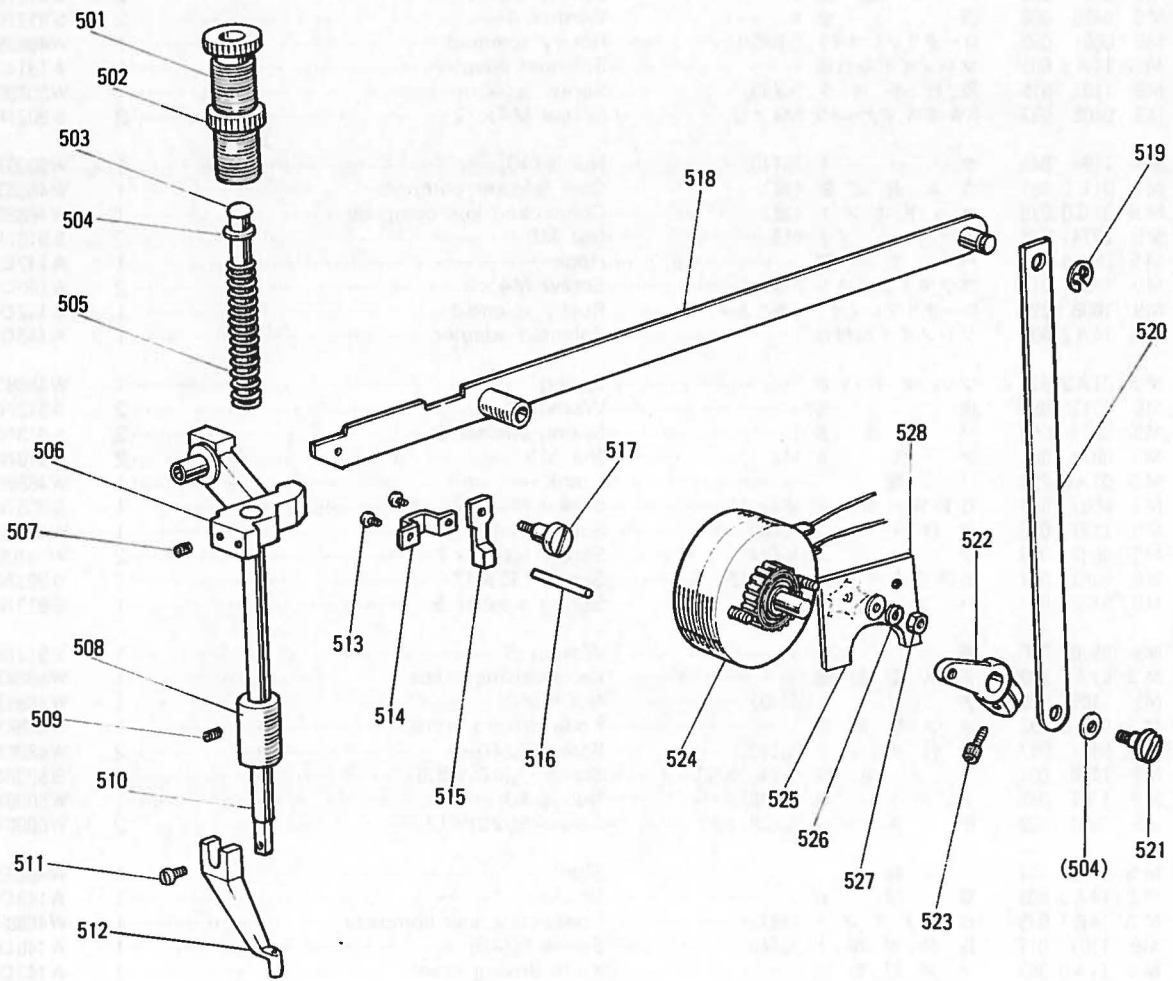

9 中押工機構 (1)  
INNER PRESSER FOOT (1)

Fig No.	部品コード Parts No.	部 品 名	Description	使用 個数 Amt. Req.	資材コード Ref. No.
501	M9 3211 035	つまみネジ	Thumb screw	1	A 142D295H01
502	M9 3202 047	ナット	Nut	1	W471438H01
503	MS 03A0 703	案内棒	Pressure rod	1	A 140D480H01
504	M9 0551 050	座金 6	Washer 6	2	S 913N010P06
505	MS 03A1 572	ツルマキバネ	Herical spring	1	A 140D483H01
506	MS 03A0 265	押工棒ダキ	Presser bar Lifting bracket	1	A 141D056G01
507	M9 1506 001	トメネジ $\frac{3}{16}(28) \times 6$	Screw $\frac{3}{16}(28) \times 6$	1	B 509087H01
508	MG 30B0 267	押工棒メタル	Bush	1	W462887H01
509	M9 1102 001	トメネジ $\frac{3}{16}(40) \times 8$	Screw $\frac{3}{16}(40) \times 8$	1	W500489H01
510	MS 03A0 262	押工棒	Cloth presser bar	1	A 140D478H01
511	M9 0922 002	平ネジ $\frac{9}{16}(40) \times 8$	Screw $\frac{9}{16}(40) \times 8$	1	W464016H01
512	MV 30A0 256	中押工	Cloth presser foot	1	A 130C201H01
513	M9 1109 002	平ネジ $\frac{1}{4}(40) \times 7$	Screw $\frac{1}{4}(40) \times 7$	2	W500511H01
514	MG 30A0 154	案内金	Guide plate	1	W483466H01
515	MG 30B1 222	糸ユルメ	Thread releasing cam	1	W483465H02
516	M9 0415 060	糸ユルメピン	Thread releasing pin	1	W502957H04
517	M9 1225 015	段付ネジ $\frac{3}{16}(28)$	Screw $\frac{3}{16}(28)$	1	A 140D355H01
518	MS 14A0 252	押工上ゲレバー	Lifting lever	1	A 131C571G01
519	M9 0511 065	E型止メ輪 6	Snap ring 6	1	S 922N210P60
520	MS 14A1 910	リンク	Link	1	A 143D121H01
521	M9 1102 017	段付ボルト $\frac{1}{4}(40)$	Bolt $\frac{1}{4}(40)$	1	A 140D557H01
522	MS 14A3 950	レバ	Lever	1	A 143D126H01
523	M9 5001 021	6角穴付ボルト M5×16	Screw M5×16	1	S 903N210P16
524	M9 1009 095	ロータリーソレノイド	Solenoid actuator	1	A 190N090P01
525	M9 0601 050	座金 6	Washer 6	2	S 913N040P06
526	M9 0601 053	バネ座金 6	Spring washer 6	2	S 913N210P06
527	M9 1575 045	ナット M6	Nut M6	2	S 910N010P06
528	MS 14A1 476	スペーサ	Spacer	1	A 143D420H01

10 中押工機構 (2)  
INNER PRESSER FOOT (2)

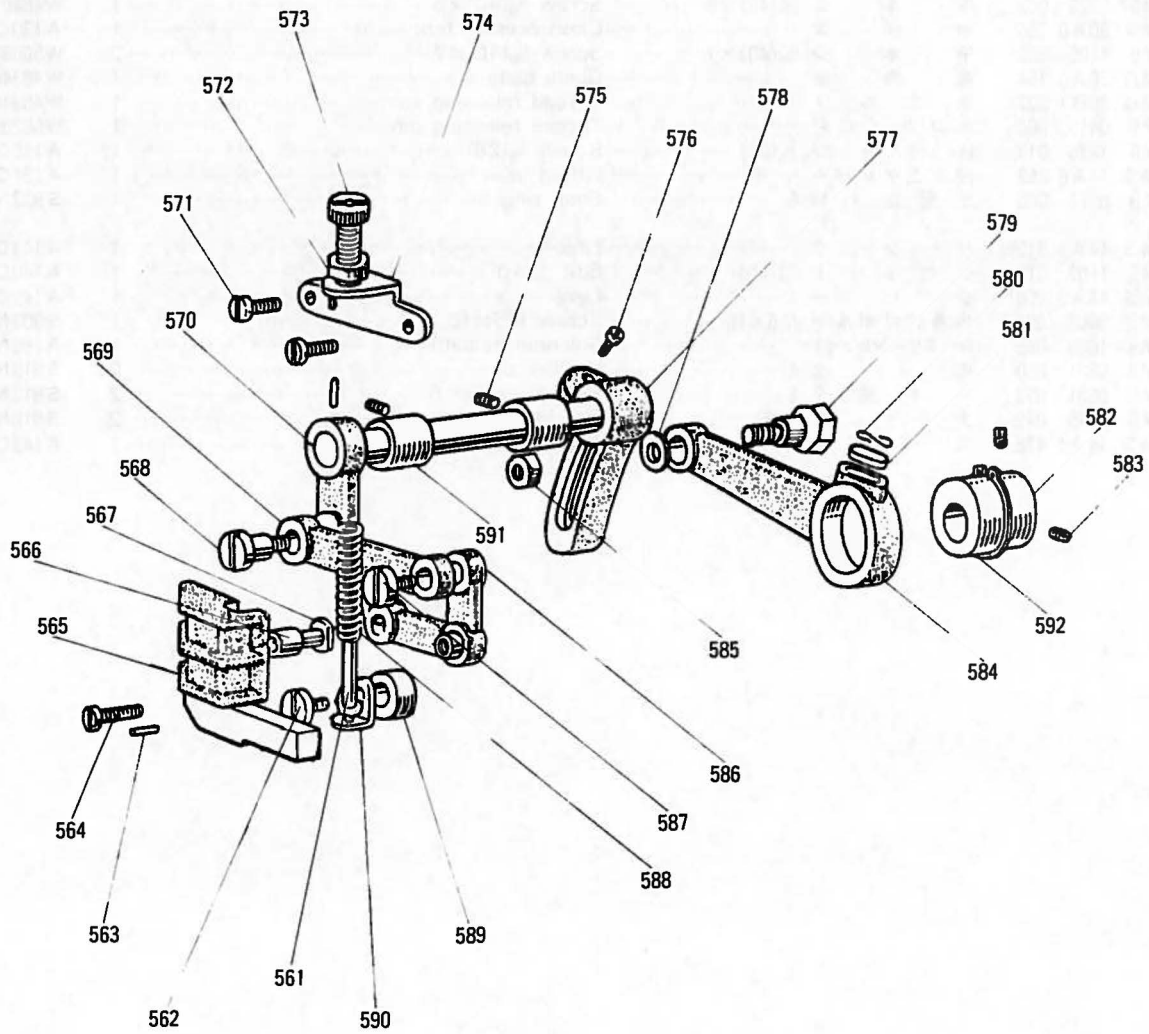

10 中押工機構 (2)  
INNER PRESSER FOOT (2)

Fig. No.	部品コード Parts No.	部 品 名	Description	使用 個数 Amt. Req.	資材コード Ref. No.
561	MS 03A6 154	案内金 (組)	Guide plate complete	1	A 140D 487G01
562	M9 1210 002	平ネジ $\frac{3}{16}(28) \times 10$	Screw $\frac{3}{16}(28) \times 10$	1	W501247H01
563	M9 0301 064	スプリングピン $3 \times 8$	Spring pin $3 \times 8$	1	S 921N 333P08
564	M9 1110 002	平ネジ $\frac{1}{4}(40) \times 8$	Screw $\frac{1}{4}(40) \times 8$	2	W500294H01
565	MS 05A0 765	ベルクランクガイド	Bell crank guide	1	A 140D 824H01
566	MG 10B0 411	コロ	Roller	1	W501534H01
567	M9 0507 063	コロ軸	Guide pin	1	W502457H01
568	M9 1681 015	段付平ネジ $\frac{1}{4}(40)$	Screw $\frac{1}{4}(40)$	1	W480472H01
569	MG 10B0 910	リンク	Link	1	W457552H01
570	MS 02E0 460	上部上下腕左 (組)	Feed lifting crank complete (L)	1	A 141D 121G01
571	M9 1110 002	平ネジ $\frac{1}{4}(40) \times 8$	Screw $\frac{1}{4}(40) \times 8$	2	W500294H01
572	M9 1802 045	ナット	Nut	1	B 508961H01
573	M9 1801 035	調整ネジ	Screw	1	W502411H01
574	MG 30B1 261	押工調節台	Presser regulating bracket	1	W480473H01
575	M9 1108 001	トメネジ $\frac{1}{4}(40) \times 5.5$	Screw $\frac{1}{4}(40) \times 5.5$	2	B 503846H01
576	M9 1603 003	丸平ネジ $\frac{1}{4}(24) \times 16$	Screw $\frac{1}{4}(24) \times 16$	1	W501009H01
577	MS 02A0 463	上部上下送り腕 (右)	Feed lifting crank (R)	1	A 140D 217H01
578	M9 0607 050	座金 6	Washer 6	1	S 913N 040P06
579	M9 1550 015	段付平ネジ $\frac{1}{4}(40)$	Screw $\frac{1}{4}(40)$	1	W480471H02
580	MF 60A0 700	線サイクバネ	Spring	1	W500836H01
581	MG 30B0 740	フェルト	Felt	1	W464014H01
582	MG 30A0 760	偏心輪	Feed lifting eccentric	1	W483455H01
583	M9 1606 001	トメネジ $\frac{1}{4}(40) \times 6$	Screw $\frac{1}{4}(40) \times 6$	2	B 504016H01
584	MG 30B0 384	クランクロッド	Feed connecting crank rod	1	W480485H01
585	M9 1572 045	ーナット 6	U-nut 6	1	S 910N 652P06
586	MG 10B0 763	ベルクランク	Bell crank	1	W461042H01
587	M9 1210 002	平ネジ $\frac{3}{16}(28)$	Screw $\frac{3}{16}(28)$	2	W501247H01
588	MS 03A2 572	ツル巻キバネ	Spring	1	A 140D 490H01
589	MS 02A2 352	カラ	Collar	1	A 140D 423H01
590	MG 30B0 226	押工板支エ	Guide bar adapter	1	W461057H01
591	MG 30A0 833	メタル	Bushing	2	W483459H01
592	M9 0325 065	C形止メ輪軸用 25	C-type snap ring 25	1	S 922N 010P 25

11 ワイパー機構、検出器  
WIPER & DETECTOR MECHANISM

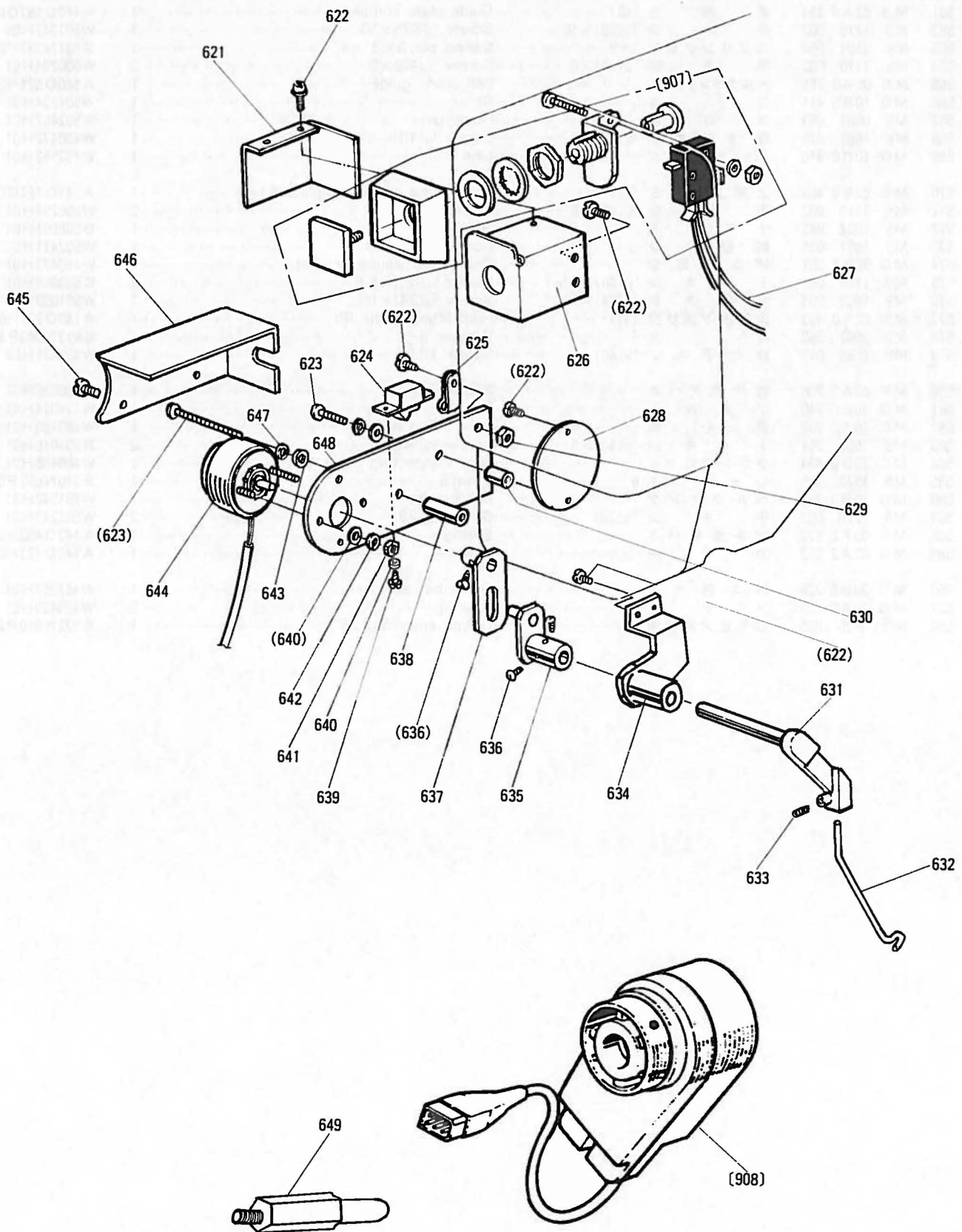

# 11 ワイパー機構、検出器 WIPER & DETECTOR MECHANISM

Fig. No.	部品コード Parts No.	部 品 名	Description	使用 個数 Amt. Req.	資材コード Ref. No.
621	MS 09A4 339	スイッチカバー	Switch cover	1	A 142D 218H01
622	M9 1054 004	SW-PWプラマイネジ M4×8	Screw M4×8	6	A 190D 393P 34
623	M9 1057 004	P ナベネジ M4×20	Screw M4×20	2	A 190D 393P 40
624	MF 40E2 484	波動スイッチ DS-035	Toggle switch DS-035	1	P909001X01
625	M9 4003 099	ナイロンクリップ HP-3N	Cord holder HP-3N	1	S945N220P03
626	MS 09A0 603	スイッチ台	Switch adapter	1	A 131C 170H01
627	M9 7038 095	コード組立(途中停止)	Cable assembly	1	A 130C 169G05
628	MS 02A5 339	カバ	Cover	1	A 140D 230H01
629	M9 1007 045	ナ ッ ト M4	Nut M4	1	A 190D 387P 04
630	MS 02A4 476	ス ペ ー サ (短)	Spacer(S)	1	A 140D 249H02
631	MS 03A1 530	ワイパー軸	Wiper shaft	1	A 141D 742H01
632	MS 03A3 980	ワイパ	Wiper	1	A 141D 741H01
633	M9 1057 020	六角穴付止メネジ M3×4	Screw M3×4	1	S901N319P01
634	MS 14A0 982	ワイパー台(組)	Wiper adapter	1	A 143D 115G01
635	MS 03E0 981	ワイパー腕	Wiper crank	1	A 140D 534G01
636	M9 0802 003	丸平ネジ 1/8(44)×4.5	Screw 1/8(44)×4.5	4	W502074H01
637	MS 02E0 983	ワイパー駆動腕	Driving crank	1	A 140D 241G01
638	MS 03A0 476	ス ペ ー サ (長)	Spacer (L)	1	A 140D 249H03
639	M9 0856 004	プラマイネジ M3×6	Screw M3×6	2	A 190D 391P 18
640	M9 0316 050	座 金 3	Washer 3	4	A 190D 398P 02
641	M9 0875 045	ナ ッ ト M3	Nut M3	2	A 190D 387P 02
642	M9 0307 053	バネ座金 3	Spring Washer 3	2	A 190D 390P 02
643	M9 0409 050	座 金 4	Washer 4	2	S913N040P04
644	M9 0006 095	ロータリーソレノイド	Rotary solenoid	1	A 190D 041P01
645	M9 0909 003	丸平ネジ 5/16(40)×6	Screw 5/16(40)×6	2	W501901H01
646	MS 02A1 339	カバ	Cover	1	A 140D 248H01
647	M9 0401 053	バネ座金 4	Spring Washer 4	2	S913N210P04
648	MS 02A0 509	ソレノイド台	Solenoid adapter	1	A 130C 136H01
907	MS 02A0 484	押ボタンスイッチ(組)	Switch complete	1	A 190D 015P01
649	MS 14A1 802	回り止メ	Stopper	1	A 142D 907H02
908	MS 08E1 406	検 出 器	Detector complete	1	A 131C 456G04

12 給油、検出器関係  
LUBRICATION & DETECTOR MECHANISM

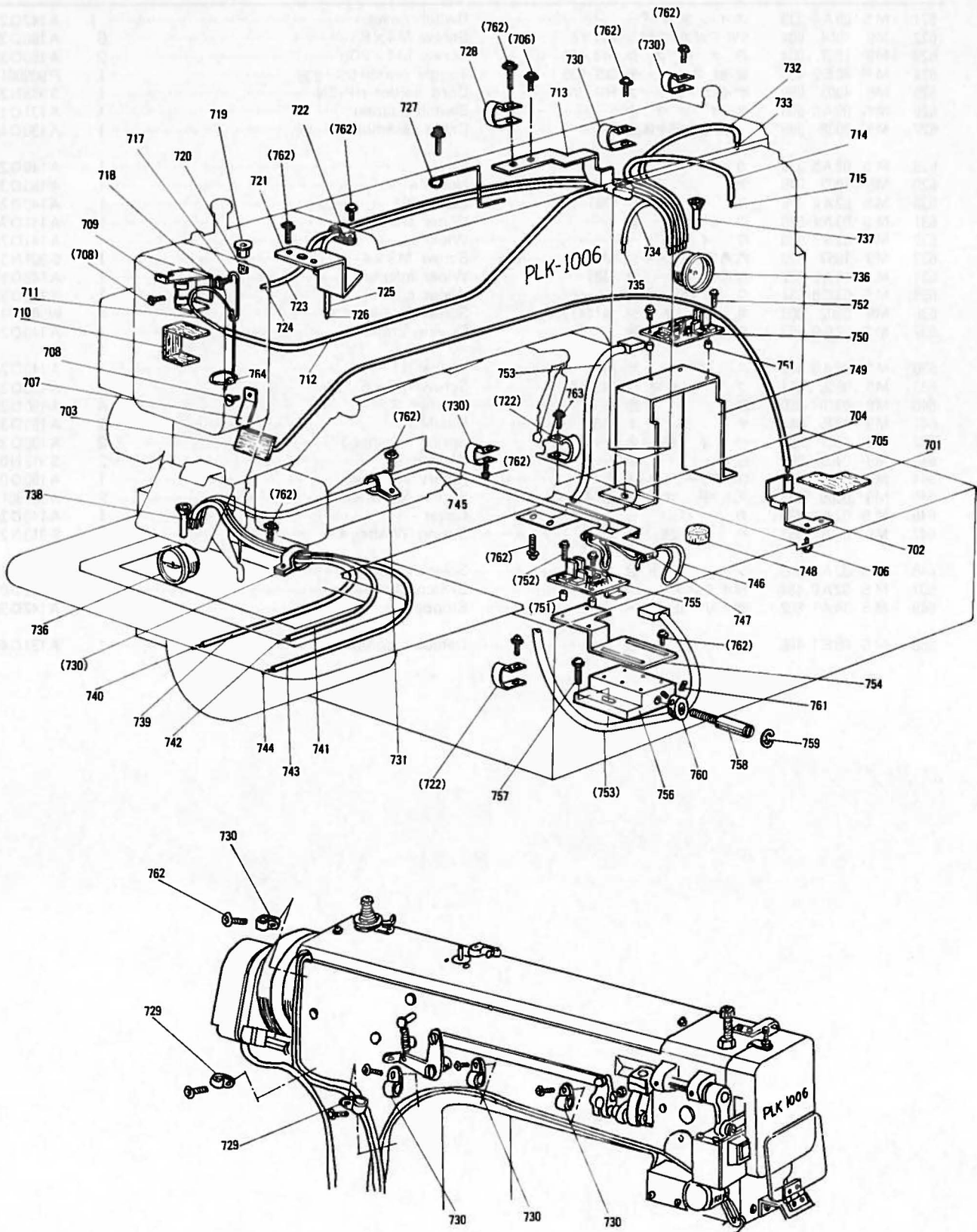



12 給油、検出器関係

LUBRICATION & DETECTOR MECHANISM

Fig No.	部品コード Parts No.	部 品 名	Description	使用 個数 Amt. Req.	資材コード Ref. No.
701	MS 14A0 740	フェルト	Felt	1	W488877H02
702	MS 01A9 796	ホルダ	Holder	1	W488876H01
703	MS 01A0 740	フェルト	Felt	1	W488982H01
704	MS 14A4 688	パイプ	Pipe	1	A 143D 261H06
705	MS 14A0 148	ヒモ	Oil braid	1	W488976H04
706	M9 1058 004	SW-PWブラマイネジ M4×6	Screw M4×6	5	A 190D 393P 33
707	MS 03A1 741	フェルト押エ	Holder	1	A 140D 515H01
708	M9 1107 002	ヒラネジ 1/4(40)×5.5	Screw 1/4(40)×5.5	2	W500092H01
709	MS 14A0 780	ホルダ	Holder	1	A 142D 956H01
710	MS 01A1 740	フェルト	Felt	1	W488872H01
711	MS 14A4 148	ヒモ	Oil braid	1	A 143D 262H04
712	MS 14A0 688	パイプ	Pipe	1	A 143D 261H01
713	MS 14A4 780	ホルダ	Holder	1	A 143D 260H01
714	MS 14A6 688	パイプ	Pipe	1	A 143D 261H08
715	MS 14A7 148	ヒモ	Oil braid	1	A 143D 262H07
717	MS 03A2 780	ホルダ	Holder	1	A 140D 915H01
718	M9 1110 002	ヒラネジ 1/4(40)×8	Screw 1/4(40)×8	1	W500294H01
719	MF 60A0 742	フタ	Cap	1	W502181H01
720	MF 10A2 740	フェルト 7×8	Felt 7×8	1	W500003H01
721	MS 14A1 740	ホルダ	Holder	1	A 143D 114H01
722	MS 14A1 620	ナイロンクランプ NK-4N	Nylon clamp NK-4N	3	S 945N 753P 04
723	MS 14A0 688	パイプ	Pipe	1	A 143D 261H01
724	MS 14A1 148	ヒモ	Oil braid	1	A 143D 262H01
725	MS 14A1 688	パイプ	Pipe	1	A 143D 261H02
726	MS 14A2 148	ヒモ	Oil braid	1	A 143D 262H02
727	MS 14A2 780	ホルダ	Holder	1	A 143D 415H01
728	MS 14A4 620	ナイロンクランプ NK-8N	Nylon clamp NK-8N	1	S 945N 753P 08
729	MS 14A3 620	ナイロンクランプ NK-7N	Nylon clamp NK-7N	2	S 945N 753P 07
730	MS 14A0 620	ナイロンクランプ NK-5N	Nylon clamp NK-5N	6	S 945N 753P 05
731	MS 14A2 620	ナイロンクランプ NK-3N	Nylon clamp NK-3N	1	S 945N 753P 03
732	MS 14A2 688	パイプ	Pipe	1	A 143D 261H03
733	MS 14A3 148	ヒモ	Oil braid	1	A 143D 262H03
734	MS 14A7 688	パイプ	Pipe	1	A 143D 261H09
735	MS 14A8 148	ヒモ	Oil braid	1	A 143D 262H08
736	MN 10A0 135	油窓 KB-30	Oil window KB-30	2	P674005 X 01
737	MS 14B0 688	パイプ	Pipe	1	A 143D 416H01
738	MS 14B1 688	パイプ	Pipe	1	A 143D 416H02
739	MS 14B3 688	パイプ	Pipe	1	W488978H04
740	MS 14B0 148	ヒモ	Oil braid	1	A 143D 262H10
741	MS 14A5 688	パイプ	Pipe	1	A 143D 261H07
742	MS 14A6 148	ヒモ	Oil braid	1	A 143D 262H06
743	MS 14B2 688	パイプ	Pipe	1	W488978H03
744	MS 14A9 148	ヒモ	Oil braid	1	A 143D 262H09
745	MS 14A3 688	パイプ	Pipe	1	A 143D 261H05
746	MS 14A5 148	ヒモ	Oil braid	1	A 143D 262H05
747	MS 14A3 780	ホルダ	Holder	1	A 143D 109H01
748	MF 60A5 740	フェルト 14×15	Felt 14×15	1	W500906H01
749	MS 14A0 408	検出器取付台 (Y)	Detector bracket (Y)	1	A 131C 585H01
750	M9 5001 096	プリント基板 (Y)	Control circuit unit (Y)	1	TE703P186G10
751	MS 02A1 426	サポーター	Supporter	6	W488951H01
752	M9 0857 004	SW-PWブラマイネジ M3×12	Screw M3×12	6	A 190D 393P 21
753	M9 7309 099	検出器コード	Detector cable	1	A 131C 589G 01
754	MS 10A0 408	検出器取付台 (X)	Detector bracket (X)	1	A 142D 695H01
755	M9 1002 096	プリント基板 (X)	Control circuit unit (X)	1	TE703P195G10
756	MS 10A1 780	取付ブロック	Holder	1	A 142D 662H02
757	M9 1060 004	SW-PWブラマイネジ M5×14	Screw M5×14	1	A 190D 393P 52
758	M9 0002 039	原点調節ネジ	Adjustment screw	1	A 142D 660H02
759	M9 0511 065	E形止メ輪 6	Snap ring 6	1	S 922N 210P 60
760	MG 23C2 352	カラ	Coller	1	B 422844 H02
761	M9 1106 001	止メネジ 1/4(40)×3.7	Screw 1/4(40)×3.7	2	B 509266 H01
762	M9 1054 004	SW-PWブラマイネジ M4×8	Screw M4×8	16	A 190D 393P 34
763	M9 1059 004	SW-PWブラマイネジ M4×12	Screw M4×12	2	A 190D 393P 36
764	MF 80A0 780	ホルダ	Holder	1	W501092H01

13 制御盤  
CONTROL BOX

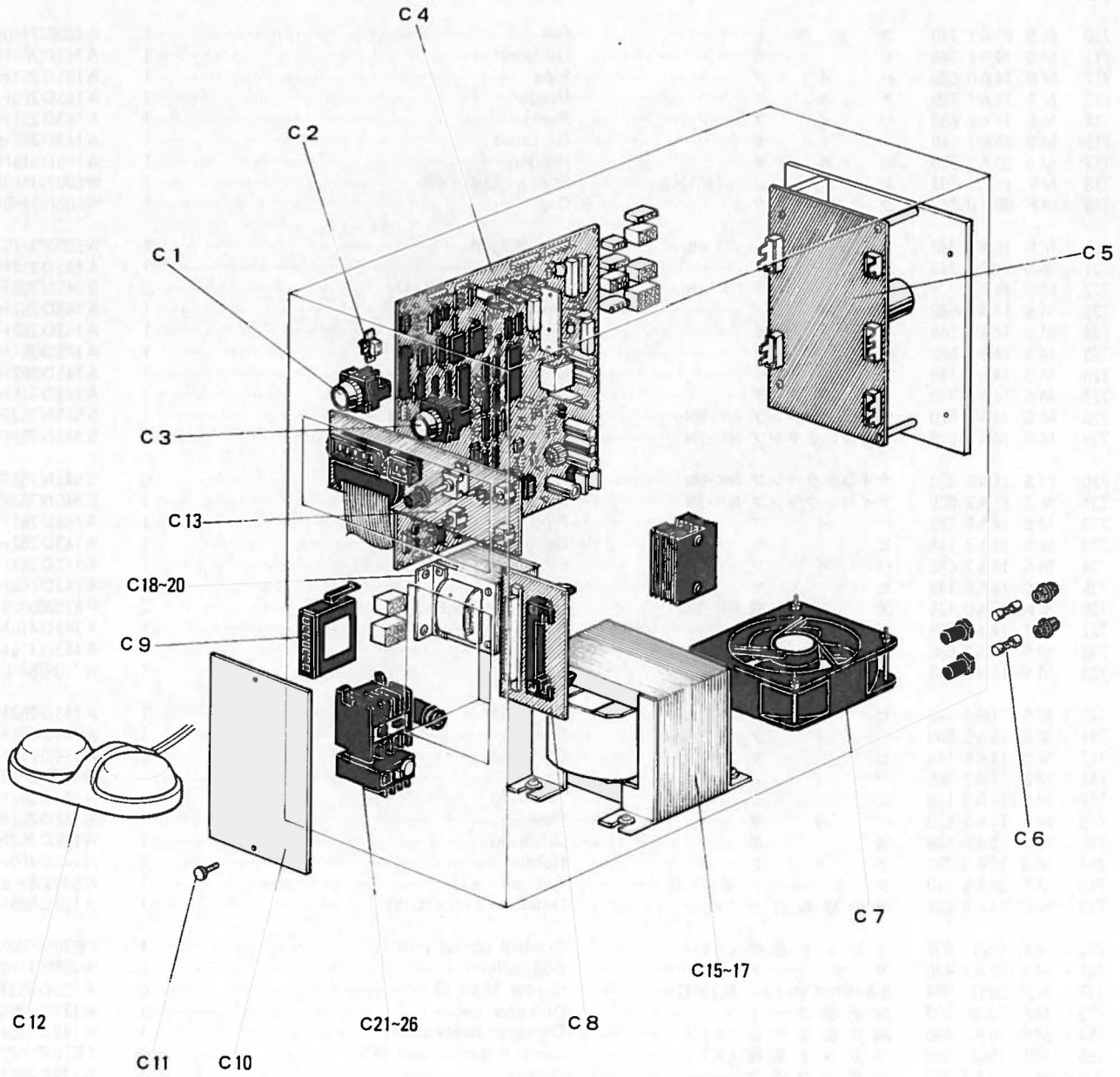

# 13 制御盤 CONTROL BOX

Fig. No.	部品コード Parts No.	部 品 名	Description	使用 個数 Amt. Req.	資材コード Ref. No.
C1	MS 10A0 270	押ボタンスイッチ	Switch	1	O R2-F R-1B
C2	MF 40E2 484	波動スイッチ DS035	Toggle switch	1	P909001 X01
C3	MS 10A1 270	押ボタンスイッチ	Switch	1	O R2-F R-1A
C4	M9 3019 096	プリント板組立 PLK-4C-CPU	Control circuit unit(CPU)	1	TE732P086G10
C5	M9 1010 097	ステッピングモータドライバ	Stepping motor driver	2	PMM-BA-5715
C6	M9 1001 091	ヒューズ 125V 10A	Fuse 125V 10A	2	S460N011P36
C7	M9 8003 093	ファン	Fan	1	U12CO
C8	MA 01A0 005	プリント板組立 PLK-2-CST	Control circuit unit(CST)	1	E732P085G10
C9	MS 02E1 718	PROM付カセットケース (組)(2000針用)	Cassette case with PROM(for 2000 stitches)	1	E730D001G30
C10	MS 09A0 742	フタ	Cover	1	E730D301H01
C11	M9 1007 035	ユリヤネジ M4×8	Screw M4×8	2	
C12	M9 0114 099	フットスイッチ	Foot switch	1	E730D041G01
C13	M9 6001 096	プリント板組立 PLK-11-PAL	Control circuit unit(PAL)	1	E703P198G10
C15	M9 6002 093	トランス (TR2)200V/220V/230V	Trance fomer	1	BKO-E3088H01
C16	M9 6003 093	トランス (TR2)100V/110V/120V/240V	Trance fomer	1	BKO-E3088H02
C17	M9 6004 093	トランス (TR2)380V/400V/415V	Trance fomer	1	BKO-E3088H03
C18	M9 5003 093	トランス (TR1)100V/200V	Trance fomer	1	BKO-E3020H01
C19	M9 5001 093	トランス (TR1)110V/120V/220V/230V/240V	Trance fomer	1	BKO-E3020H02
C20	M9 5005 093	トランス (TR1)380V/400V/415V	Trance fomer	1	BKO-E3020H03
C21	M9 2000 090	電磁開閉器 200V/220V	Magnet switch	1	MSO-K12ARKP AC200V 2.5A
C22	M9 2001 090	電磁開閉器 380V/400V/415V	Magnet switch	1	MSO-K12ARKP AC400V 2.1A
C23	M9 2002 090	電磁開閉器 100V/110V	Magnet switch	1	MSO-K12AR AC100V 6.6A
C24	M9 2003 090	電磁開閉器 120V	Magnet switch	1	MSO-K12AR AC120V 6.6A
C25	M9 2004 090	電磁開閉器 200V	Magnet switch	1	MSO-K12AR AC200V 3.6A
C26	M9 2005 090	電磁開閉器 220V/230V/240V	Magnet switch	1	MSO-K12AR AC230V 3.6A

14 テーブル関係  
TABLE & STAND

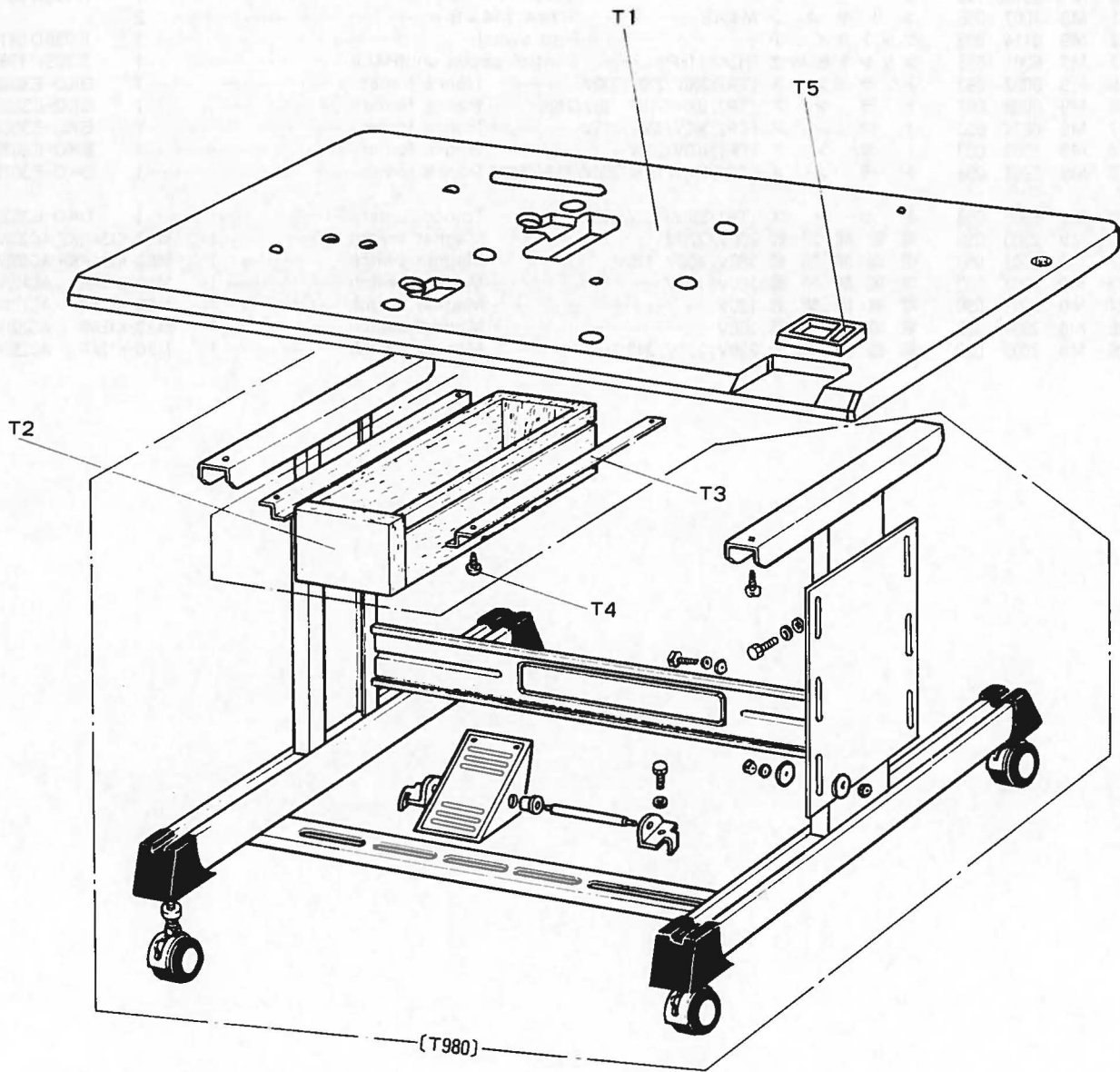

14 テーブル関係  
TABLE & STAND

Fig. No.	部品コード Parts No.	部 品 名	Description	使用 個数 Amt. Req.	資材コード Ref. No.
T1	MS 14A0 595	天 板	Table top	1	A 120B 486H02
T2	MS 03A0 719	ヒ キ ダ シ	Drawer	1	B V 30662 G 82
T3	MS 04A0 957	レ ー ル	Rail	2	E 707D 590H01
T4	M9 0303 041	P 丸 木 ネ ジ	Wood screw $\phi 3.5 \times 16$	6	S 908N 104P 16
T980	MS 10E0 595	脚 (組)	Leg complete	1	A 190D 329P01
T5	MS 10A0 857	小物ケースセット	Case	1	183400002

15 付属品  
ACCESSORIES

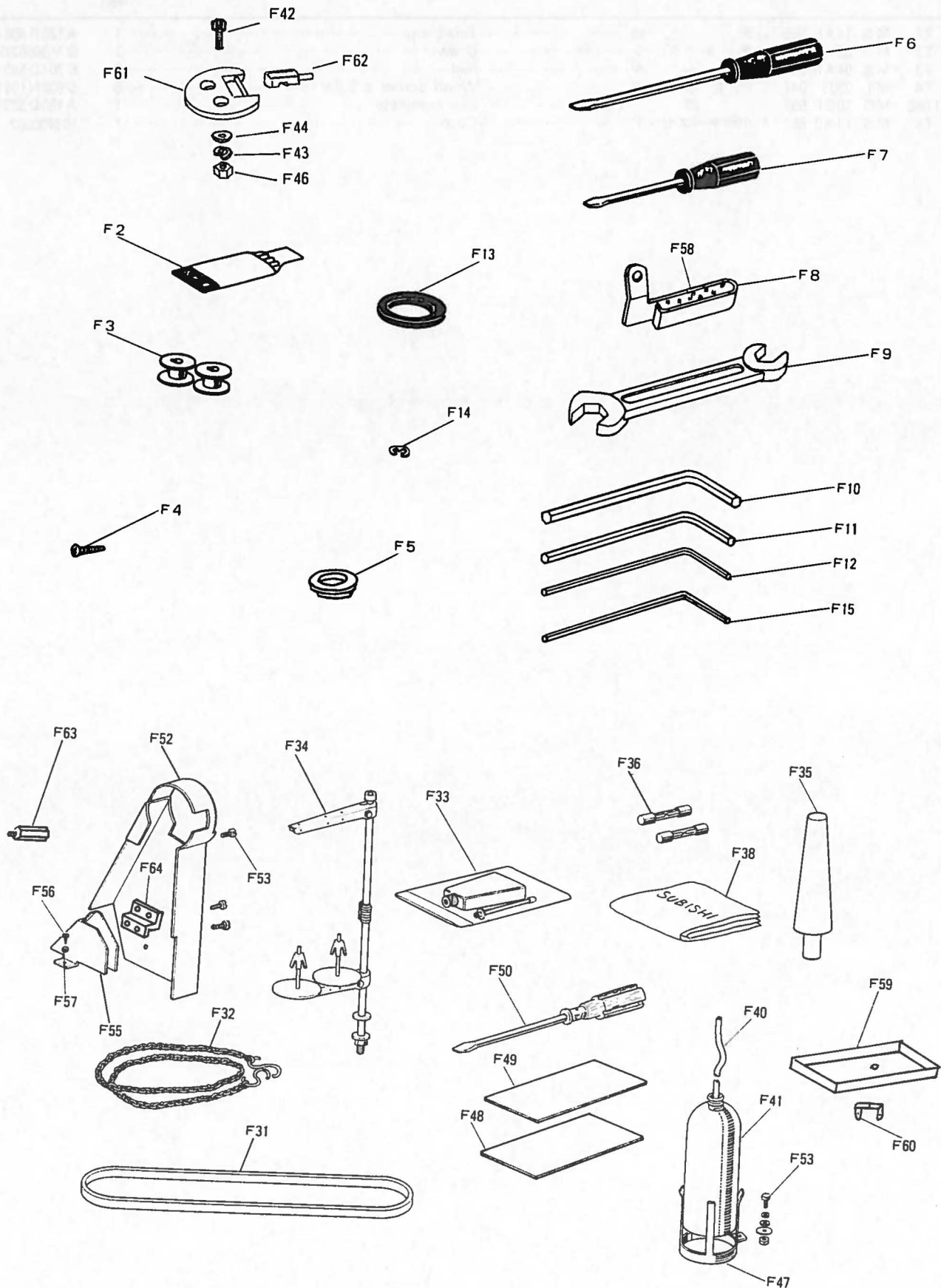

15 付属品  
ACCESSORIES

Fig. No.	部品コード Parts No.	部 品 名	Description	使用 個数 Amt. Req.	資材コード Ref. No.
F2	MN 25B0 128	ミ シ ン 針	DP×17#16	10	S 970005H04
F3	MS 01A0 123	ボ ビ ン	Bobbin	4	P 976029X01
F4	M9 0604 041	丸 木 ネ ジ	6.2×40	2	S 908N157P40
F5	MS 08A1 419	防 振 ゴ ム	Rubber cushion	6	A 142D147H02
F6	MB 02A0 608	ネ ジ 回 シ (中)	Screw driver (M)	1	P 842003X01
F7	MB 02A1 608	ネ ジ 回 シ (小)	Screw driver (S)	1	P 842002X01
F8	MP 00B0 181	糸 案 内	Thread guide	1	W 456528H01
F9	MM 10A1 479	ス バ ナ	10×14	1	B 422776H01
F10	MS 02A3 976	6 角 棒 レ ン チ	4	1	S 689N902P05
F11	MS 01A0 976	6 角 棒 レ ン チ	3	1	W 488545H03
F12	MF 90A1 976	6 角 棒 レ ン チ	2.5	1	W 488545H02
F13	MS 03A0 417	ゴ ム 輪	Rubber ring	1	A 140D329H01
F14	M9 0513 065	E 形 止 め 輪	Snag ring	5	S 922N210P25
F15	MS 10A0 976	6 角 棒 レ ン チ	1.5	1	S 689N902P01
F31	MS 10A0 777	V ベ ル ト	M51	1	S 815N250P51
F32	MM 10A0 376	ク サ リ	L=1006M/M	1	W 322702H01
F33	MF 60A0 137	油 燈 シ	Oil with oiler	1	P 831001X02
F34	MS 05E0 193	糸 立 台	Cotton stand complete	1	A 190D080P01
F35	MS 10A0 613	頭 部 支 エ	Head rest	1	A 142D708H02
F36	M9 5003 099	ヒ ュ ー ズ	10A	2	S 460N011P36
F38	MQ 10A0 734	ビ ニ ル カ バ ー	Polyethylene cover	1	W 220627H04
F40	MS 10A1 688	バ イ プ	Pipe complete	1	A 140D583H03
F41	MF 20A0 130	油 ビ ン	Oil bottle	1	W 346040H01
F42	M9 1557 022	ボ ル ト	M6×50	1	S 903N011P50
F43	M9 0601 053	バ ネ 座 金	6	1	S 913N210P06
F44	M9 0607 050	座 金	6	1	S 913N040P06
F46	M9 1573 045	ナ ッ ト	6	1	S 910N070P06
F47	MF 20A0 131	油 受 台	Oil bottle holder	1	W 453513H01
F48	MS 14A1 762	ベ ル ポ ー レ ン	2t	3	A 143D408H02
F49	MS 14A0 762	ベ ル ポ ー レ ン	1t	3	A 143D408H01
F50	MF 60A0 608	ネ ジ 回 シ (大)	Screw driver (L)	1	W 319408H01
F52	MS 14A0 776	ベ ル ト カ バ ー	Belt cover	1	A 110A200G01
F53	M9 1056 004	SW-PWブラマイネジ	M4×10	6	A 190D393P35
F55	MS 10A1 776	ベ ル ト カ バ ー	Belt cover	1	A 131C222G01
F56	M9 0401 041	丸 木 ネ ジ	4.5×20	2	S 908N159P01
F57	M9 0551 050	座 金	6	2	S 913N010P06
F58	MP 00B0 740	フ ェ ル ト	Felt	1	W 502486H01
F59	MS 14A0 139	オ イ ル パ ン	Oil pan	1	A 131C584G01
F60	M9 0001 043	ス テ ッ プ ル	No.1	4	M 956D107P01
F61	MF 60A0 560	蝶 番 A	Hinge A	1	W 502125H01
F62	MF 60A0 562	蝶 番 B	Hinge B	1	W 502124H01
F63	M9 5004 031	特 殊 ボ ル ト	Bolt	1	A 143D117H01
F64	MS 14A1 602	取 付 金	Bracket	1	A 143D119H01

16 オプションパーツ  
OPTION PARTS

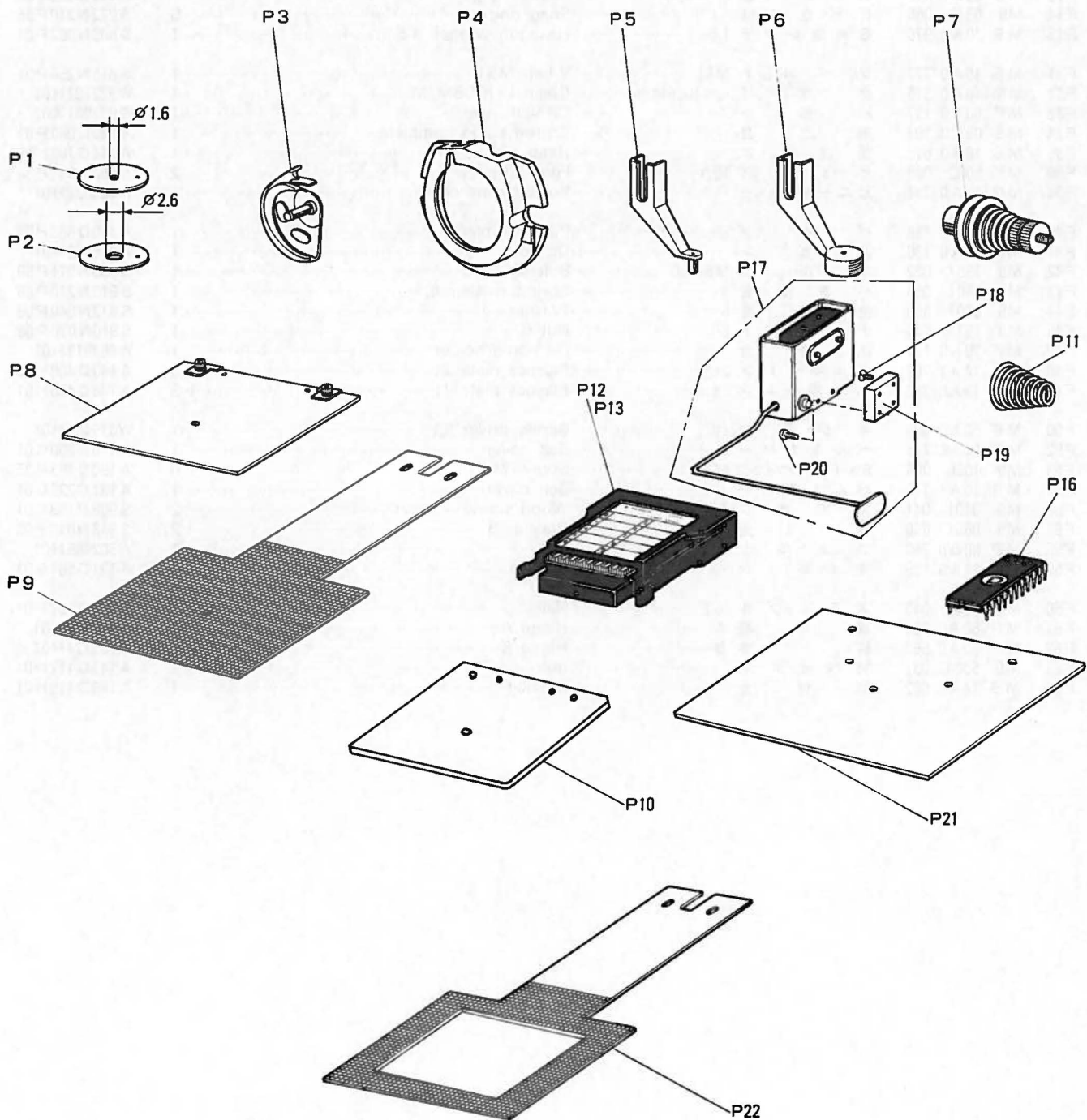



16 オプションパーツ  
OPTION PARTS

Fig. No.	部品コード Parts No.	部 品 名	Description	使用 個数 Amt Req.	資材コード Ref. No.
P 1	MS 03A0 101	針 板 (薄物用)φ1.6	Needle plate (for light) φ1.6		A 140D513H01
P 2	MS 03A2 101	針 板 (厚物用)φ2.6	Needle plate (for heavy) φ2.6		A 140D513H03
P 3	MS 01A1 120	中 蓋 B (厚物用)	Inner hook B (for heavy)		P 975043 X 01
P 4	MS 01A1 616	中 蓋 押 エ (厚物用)	Inner hook clamber (for heavy)		W349796H03
P 5	MV 30A1 256	中 押 エ (薄物用)	Presser foot (for light)		A 130 C 201 H 02
P 6	MV 35A0 106	皿 押 エ	Presser foot		A 130C 274H01
P 7	MS 04E1 210	上糸調節器 (組)	Thread tension regulator complete		W346065 G 06
P 8	MS 14E0 105	押 エ 組 立 (案材)	Clamp frame complete		A 142D 224 G 04
P 9	MS 14A1 272	送 り 板 (案材)	Feed plate (Blank)		A 131 C 703 H 01
P 10	MS 14A1 105	押 エ (案材)	Clamp frame (Blank)		A 131 C 712 H 01
P 11	MF 10A1 245	円 鐘 バ ネ	Thread tension spring		W502193H01
P 12	MS 02E1 718	PROMカセットケース(組) (2000針用、PROM付)	Cassette complete (2000stitch) (with P-ROM)		TE730D001G30
P 13	MS 02E0 718	PROMカセットケース(組) (4000針用、PROM付)	Cassette complete (4000stitch) (with P-ROM)		TE730D001G40
P 14	MS 02E2 718	PROMカセットケース(組) (4000針用、PROMナシ)	Cassette complete (4000stitch) (with not P-ROM)		TE730D001G50
P 16	MS 02A0 718	PROM2732A	P-ROM 2732A		
P 17	MS 09E0 484	タッチスイッチ (組)	Switch complete		A 142D373G01
P 18	M9 4001 037	P 皿 ネ ジ M4×12	Screw M4×12	2	S 900 N 114 P 12
P 19	MS 02A5 601	取 付 板	Switch adapter	1	A 140D 246 H 03
P 20	M9 0408 037	SW-PW-Pナベネジ M4×12	Screw M4×12	2	S 902 N 034 P 12
P 21	MS 14A0 797	保護フィルム (マイラシート)	Protection film		A 143D 150 H 01
P 22	MS 14A2 272	送 り 板 (PLK-0804用)	Feed plate(for PLK-0804)		A 131 C 902 H 01

MEMO

A large rectangular area with a solid black border, containing 30 horizontal dotted lines for writing.

三友牌脚踏缝纫机  
三友牌脚踏缝纫机  
三友牌脚踏缝纫机

 **三菱電機株式会社** 〒100 東京都千代田区丸の内2-2-3(三菱電機ビル)

■本社 〒100 東京都千代田区丸の内2の2の3(三菱電機ビル) 東京(03)218-3522  
■名古屋製作所 〒461 名古屋市長区矢田南5-1-14 名古屋(052)721-2111